



# steamfast

powerful. natural. intelligent.®

MODEL SF-210  
MODELO SF-210  
MODÈLE SF-210

---

## Everyday Steam Cleaner

### Limpiador de Vapor de Uso Diario

### Nettoyeur à vapeur d'usage quotidien

---

## Owner's Guide

### Guía del Propietario

### Mode d'emploi

ENGLISH p. 2  
ESPAÑOL p. 16  
FRANÇAIS p. 30

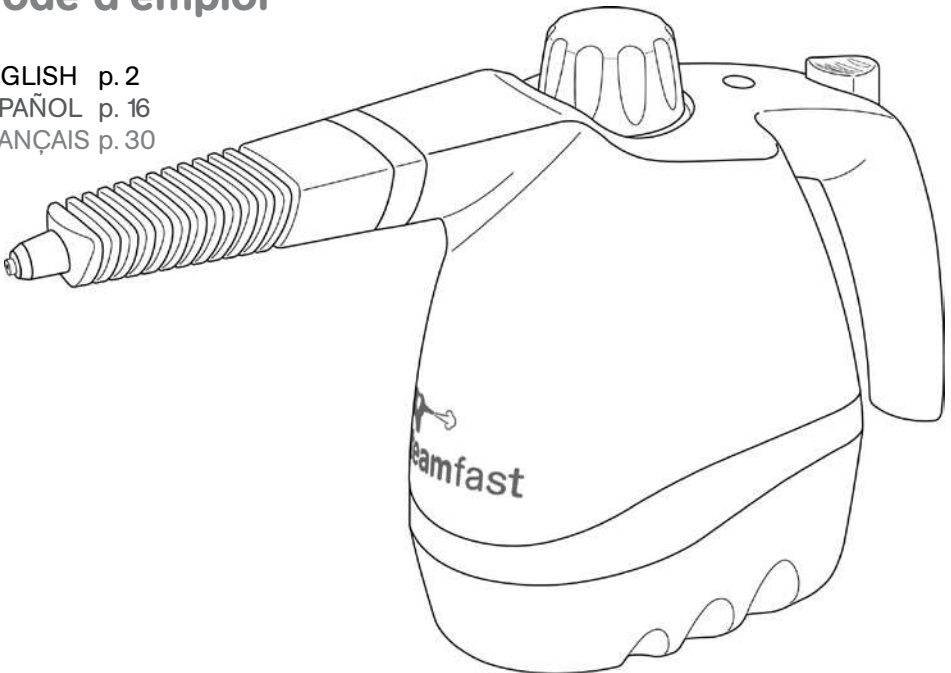

#### **KEEP YOUR RECEIPT FOR WARRANTY PURPOSES.**

Please read all instructions before use.

#### **CONSERVE SU RECIBO PARA LA GARANTÍA.**

Lea todas las instrucciones antes de utilizar el vaporizador.

#### **GARDEZ VOTRE REÇU AUX FINS DE LA GARANTIE.**

Veuillez lire toutes les instructions avant l'utilisation.

# IMPORTANT SAFETY INSTRUCTIONS



**WARNING:** To reduce risk of fire, electrical shock or injury, the following basic safety precautions should always be followed when using an electrical appliance.

**WARNING:** To reduce the risk of electrical shock, this appliance uses a grounded (three-pronged) plug. This plug will fit in a grounded wall outlet only one way. If the plug does not correctly fit in the outlet, contact a licensed electrician to install a proper outlet. **DO NOT** attempt to modify the plug or defeat this safety feature.

## READ ALL INSTRUCTIONS BEFORE USE



### DANGER

Any appliance is electrically live even when switched off. To reduce risk of electrical shock:

1. Always unplug power cord immediately after using.
2. Do not place or store unit where it can fall or be pulled into a sink or tub.
3. Do not place in, or drop into water or other liquid.
4. If unit falls into water, immediately unplug power cord. Do not reach into the water.



### WARNING

To reduce risk of burns, electrocution, fire, or injury to persons:

1. Use Everyday Steam Cleaner only for its intended purpose as indicated in this manual.
2. If an extension cord is necessary, use a properly rated cord (15 ampere, 14 gauge). Use care to position extension cord where it is least likely to be damaged or tripped over during use.
3. Before plugging power cord into electrical outlet, be sure that all electrical information on rating label agrees with your power supply.
4. To reduce likelihood of circuit overload, **DO NOT** operate another high wattage appliance on the same circuit as this unit.
5. To protect against risk of electrical shock, do not immerse unit in water or other liquids. Do not use power cord as handle, let it hang over edges of counters, or be crimped or closed in doors.
6. Never yank power cord to disconnect from outlet; instead, grasp plug and pull smoothly to disconnect.
7. Do not operate unit with a damaged power cord or if the unit has been dropped or damaged. To avoid risk of electrical shock, do not disassemble unit; contact Steamfast Consumer Service for examination and repair. Incorrect reassembly can cause a risk of electrical shock when unit is used.
8. Close supervision is required for any appliance being used near children, pets and plants. Do not leave unit unattended while plugged in.
9. This unit is not intended for use by persons (including children) with reduced physical, sensory or mental capabilities, or lack of experience and knowledge, unless they have been given supervision or instruction concerning use of the unit by a person responsible for their safety.

10. Do not use unit where aerosol-based products are being used, or where oxygen is being administered.
11. Unit is only meant to be used with recommended Everyday Steam Cleaner (model SF-210) accessories. Using other types of attachments may cause damage to unit or injury.
12. If Heating Indicator Light does not illuminate when unit is plugged in, unit is not operating normally. Immediately disconnect cord from power supply, then refer to troubleshooting guide on Page 12 of this manual for assistance.
13. Do not attempt to use unit without properly filling Boiler with water.
14. When filling unit, only water should be used – other cleaning agents could damage unit or cause injury. Distilled or de-mineralized water is highly recommended, in order to minimize potential build-up of mineral deposits.
15. To reduce risk of contact with hot water emitting from Steam Nozzle, check appliance before each use by positioning it away from body and turning it on. Do not operate unit if Steam Nozzle is blocked.
16. Burns can occur from touching hot plastic parts, hot water, or steam. Do not touch Steam Nozzle or attempt to connect any accessories while unit is in use. Use caution when you turn unit upside-down – there may be hot water inside.
17. When steaming any surface for the first time, it is recommended that you consult the manufacturer's guidelines for the material being steamed. For items in question, test on an inconspicuous area before proceeding.
18. Do not allow power cord to touch hot surfaces during use. Loosely bundle cord when storing.
19. Always allow Everyday Steam Cleaner to cool (at least 30 minutes for complete cooling) and empty Boiler before storing.

---

## **SAVE THESE INSTRUCTIONS!**

### **FOR HOUSEHOLD USE ONLY**

---

#### **Questions or comments?**

- [www.steamfast.com](http://www.steamfast.com)
- [consumerservice@steamfast.com](mailto:consumerservice@steamfast.com)
- 1-800-711-6617

**Speak your mind! We invite you to review this product online:**  
**[www.steamfast.com/reviews](http://www.steamfast.com/reviews)**



steamfast

## Product Information

The following features and accessories are included with your Everyday Steam Cleaner. Carefully inspect the packing material for all parts listed below. To obtain possible missing parts, refer to **Product Support** on Page 14 of this manual for Consumer Service contact information.

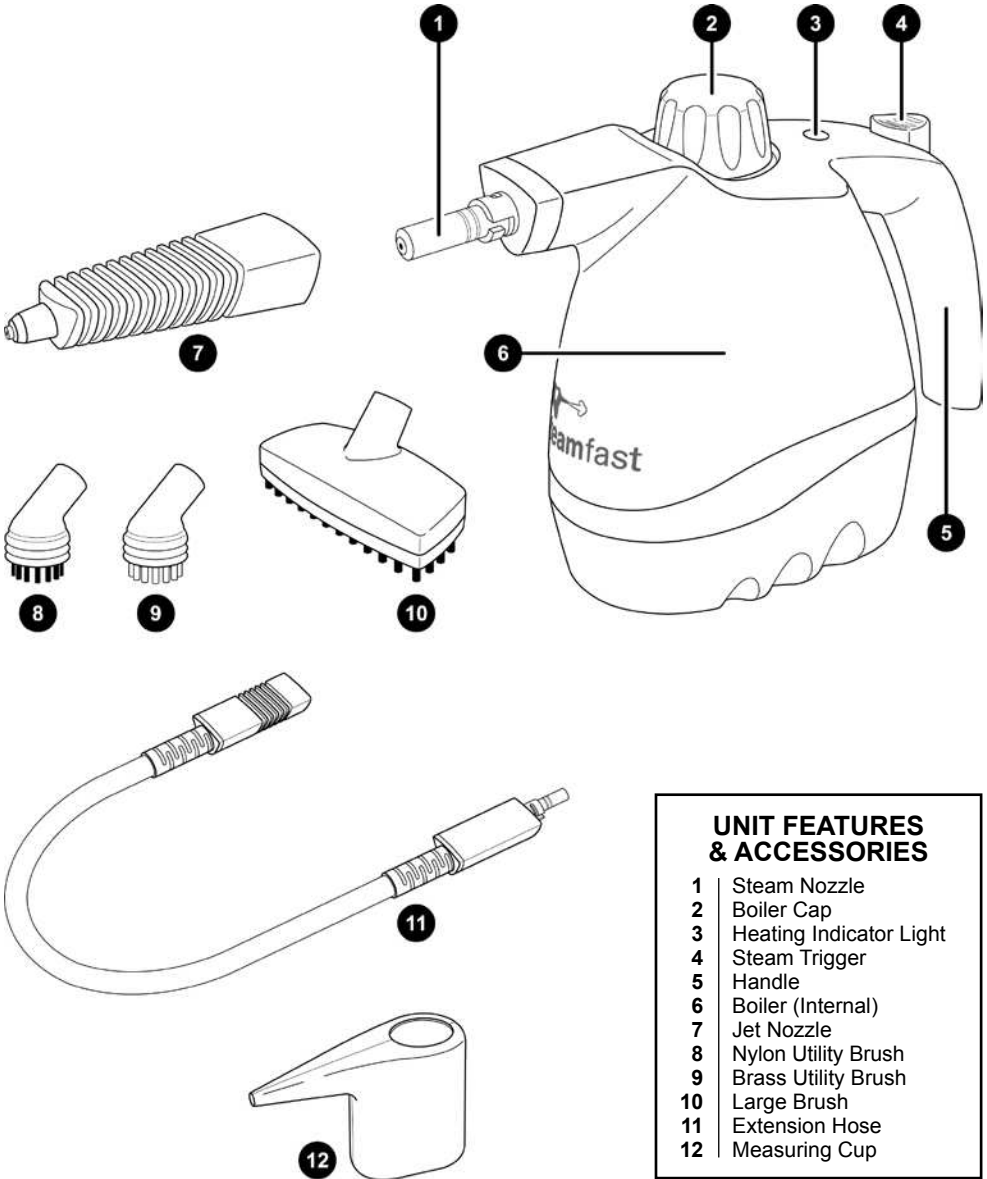

### UNIT FEATURES & ACCESSORIES

- |    |                         |
|----|-------------------------|
| 1  | Steam Nozzle            |
| 2  | Boiler Cap              |
| 3  | Heating Indicator Light |
| 4  | Steam Trigger           |
| 5  | Handle                  |
| 6  | Boiler (Internal)       |
| 7  | Jet Nozzle              |
| 8  | Nylon Utility Brush     |
| 9  | Brass Utility Brush     |
| 10 | Large Brush             |
| 11 | Extension Hose          |
| 12 | Measuring Cup           |

- The *Steam Nozzle* (1) emits a flow of hot, penetrating steam whenever the *Steam Trigger* is pressed and held. The *Jet Nozzle* or *Extension Hose* should always be connected to the *Steam Nozzle* when the unit is in use.
- The *Boiler Cap* (2) is designed to safely contain steam inside the *Boiler*. The *Boiler Cap* must be unscrewed and removed in order to fill the *Boiler* with water.
- The *Heating Indicator Light* (3) illuminates when the power cord is plugged in and the *Boiler* has begun heating. The *Heating Indicator Light* will turn off when the *Boiler* is fully heated and the unit is ready to begin producing steam.
- The *Steam Trigger* (4) is pressed and held in order to start the flow of steam from the *Steam Nozzle*, then released when you wish to stop.
- The *Handle* (5) is engineered to stay cool while providing maximum grip and comfort.
- The *Boiler* (6) is the internal reservoir where water is held and heated into steam. For optimal steam production, the *Boiler* should be filled with no more than 6 oz (180 ml) of water.
- The *Jet Nozzle* (7) connects to the *Steam Nozzle* and is designed to focus the flow of steam for concentrated cleaning. The *Nylon Utility Brush*, *Brass Utility Brush* and *Large Brush* all connect to the *Jet Nozzle*. Alternatively, the *Jet Nozzle* may be connected to the end of the *Extension Hose*.
- The *Nylon Utility Brush* (8) connects to the *Jet Nozzle* and is designed for scrubbing especially tough stains. The *Nylon Utility Brush* is ideal for use on many surfaces around the home, including carpet, ceramic tile, grouting, and more.
- The *Brass Utility Brush* (9) connects to the *Jet Nozzle* and is designed for scrubbing especially tough stains. The *Brass Utility Brush* is perfect for use on BBQ grills, oven racks, automobile engines, shop tools and other hard metal surfaces.
- The *Large Brush* (10) connects to the *Jet Nozzle* and is designed for scrubbing especially tough stains. The *Large Brush* functions similar to the *Nylon Utility Brush*, only designed to more efficiently scrub larger surface areas.

**NOTE: Some delicate surfaces, such as painted wood or stainless steel, may be scratched or damaged by the bristles of the *Brushes* – especially the *Brass Utility Brush*. Use careful judgement when deciding what surface to clean with any of the *Brushes*. If you are unsure if a surface will be damaged, it is recommended that you test a small inconspicuous spot before proceeding.**

- The *Extension Hose* (11) connects to the *Steam Nozzle* and is designed to provide additional freedom to easily reach a variety of spaces. The *Jet Nozzle* should be connected to the male end of the *Extension Hose* in order to safely focus the flow of steam.
- The *Measuring Cup* (12) provides an easy and convenient way to consistently fill the *Boiler* with the optimum amount of water (6 oz / 180 ml).

## CONNECTING JET NOZZLE

**WARNING: DO NOT attempt to connect any accessories while unit is emitting steam. Doing so could result in burns or other injury.**

1. Align Jet Nozzle with Steam Nozzle as shown (FIGURE 1-A). Jet Nozzle should be sideways 90° counter-clockwise from it's final position. Guide keys on Jet Nozzle should line up with key slots on base of Steam Nozzle (FIGURE 1-B).

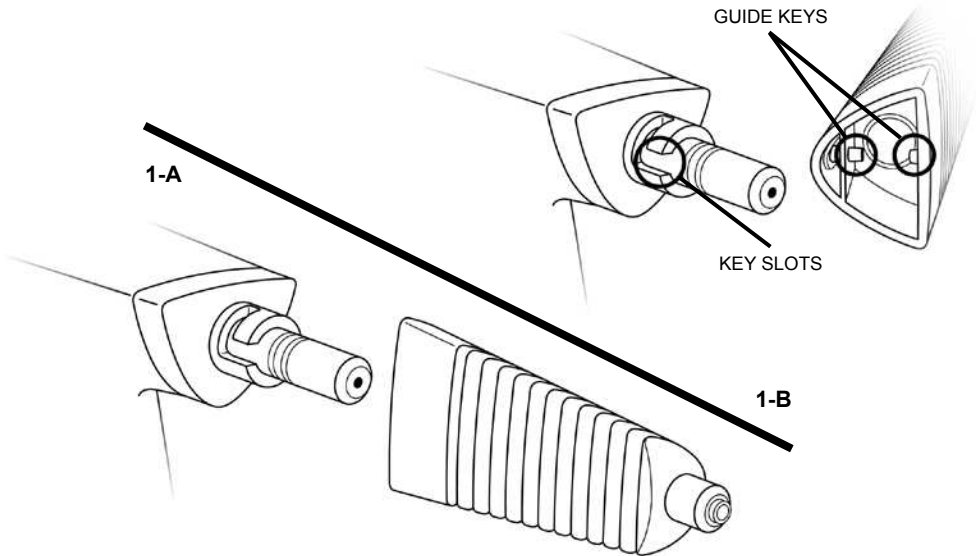

2. Slide Jet Nozzle onto Steam Nozzle - guide keys should fit into key slots. Push Jet Nozzle on as far as it will go (FIGURE 2-A). Rotate Jet Nozzle 90° clockwise, turning it until it will move no further (FIGURE 2-B).

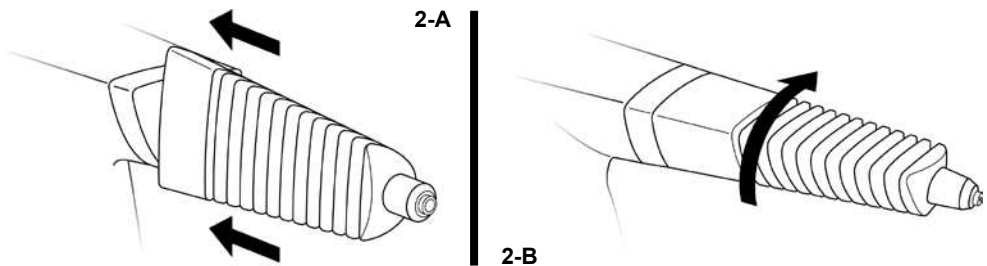

## CONNECTING BRUSHES

**NOTE:** The Nylon Utility Brush, Brass Utility Brush and Large Brush are all attached in the same manner. The Nylon Utility Brush is illustrated in FIGURE 3 as an example.

1. Align Brush with Jet Nozzle as shown. Guide key on back of Brush should line up with key slot on side of Jet Nozzle tip (FIGURE 3-A).
2. Firmly press Brush onto Jet Nozzle (FIGURE 3-B).

**CAUTION:** Make sure Brush is pushed as far as possible onto tip to ensure that it is seated securely. This will prevent steam leaks and ensure that Brush is not forced off of Jet Nozzle by steam pressure.

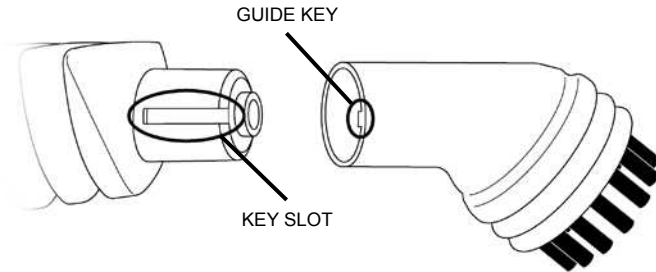

3-A

3-B

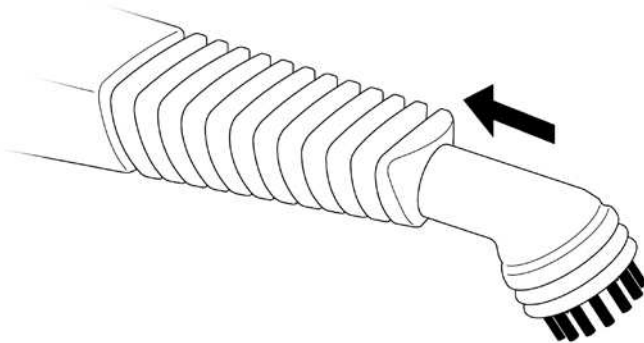
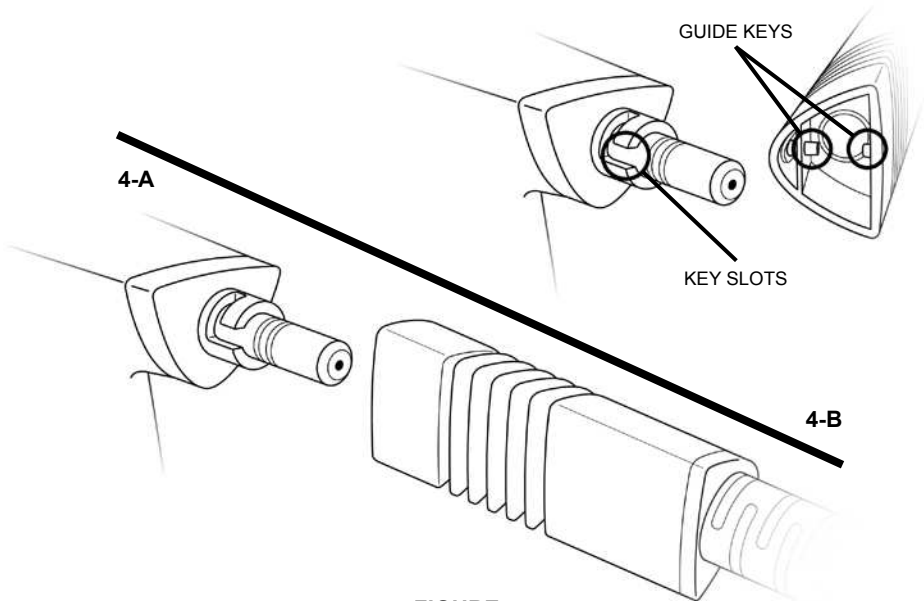

FIGURE 3

## CONNECTING EXTENSION HOSE

1. Align female end of Extension Hose with Steam Nozzle (FIGURE 4-A). Guide keys on Extension Hose should line up with key slots on base of Steam Nozzle (FIGURE 4-B).
2. Slide Extension Hose onto Steam Nozzle, being sure to push it on as far as it will go. Rotate Extension Hose clockwise, turning it until you feel it “lock” into place and it will move no further.



**FIGURE 4**

3. Align Jet Nozzle with male end of Extension Hose. Guide keys on Jet Nozzle should line up with key slots on base of Extension Hose nozzle.
4. Slide Jet Nozzle onto Extension Hose, being sure to push it on as far as it will go (FIGURE 5-A). Rotate Jet Nozzle clockwise, turning it until you feel it “lock” into place and it will move no further (FIGURE 5-B).

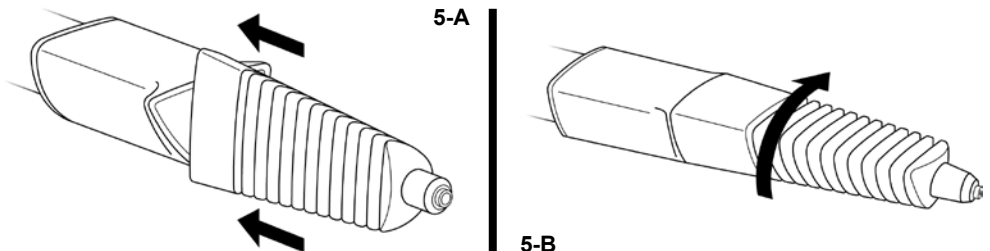

**FIGURE 5**



## FILLING BOILER

1. Place Everyday Steam Cleaner on a flat, level surface.
2. Make sure power cord is unplugged from electrical outlet.
3. Cautiously remove Boiler Cap by unscrewing it in a counter-clockwise direction, and lift it off.

**CAUTION: Refer to refilling procedure below for additional safety precautions that must be taken when refilling the unit after it has been in use.**

4. Boiler should always be emptied after each use. If it was not emptied after the previous use, empty it now – this will make it easier to fill with the correct amount of water.
5. Fill included Measuring Cup with 6 oz (180 ml) of water.

**NOTE: In order to extend the life of your Everyday Steam Cleaner and keep it functioning at it's maximum potential, it is highly recommended that distilled or de-mineralized water be used in Boiler.**

6. Carefully pour water from Measuring Cup into Boiler through fill hole.

**NOTE: Do not exceed the Boiler's maximum capacity of 6 oz (180 ml). This will ensure a better flow of steam with minimal dripping water.**

7. Replace Boiler Cap, screwing it in a clockwise direction to tighten. Make sure it is screwed on securely to prevent hot water or steam from escaping.

## REFILLING BOILER



**If unit has been in use, always use the following safety precautions before removing the Boiler Cap to add water:**

- Allow unit to cool for 5-10 minutes.
- Press and hold Steam Trigger to release all remaining steam. **Steam can remain pressurized inside Boiler for up to an hour after use.**

**WARNING: Failure to follow these precautions may result in burns from escaping steam when the Boiler Cap is removed.**

## STEAM CLEANING

**NOTE:** Before operating, make sure all desired accessories are connected and Boiler is filled with the correct amount of water (refer to Pages 6-9 for details).

1. For first-time use, remove protective plastic cover that is shipped on electrical plug. Plug power cord into a convenient 3-prong electrical outlet. Heating Indicator Light will illuminate to show that unit is receiving power and Boiler has begun to heat.

**CAUTION:** This unit uses a grounded (3-prong) electrical plug. Use only in properly installed 3-prong electrical outlets. Do not attempt to alter plug or circumvent this safety feature in any way.

2. After approximately 3 minutes, Heating Indicator Light will turn off. This indicates that Boiler is fully heated, and unit is ready to begin steaming.

**NOTE:** Heating Indicator Light may cycle off and on during use, accompanied by a slight temporary drop in steam pressure – this is a normal part of operation, as the Boiler works to maintain a steady optimal temperature.

3. Point Jet Nozzle (and any connected accessories) towards surface you wish to steam, and press Steam Trigger. Hold Trigger down for a continuous flow of steam.

**CAUTION:** Always be sure that Jet Nozzle and other accessories are pointed in a safe direction (away from yourself, other people, pets, and plants) before pressing Steam Trigger.

**NOTE:** When steaming any surface for the first time, it is recommended that you consult the manufacturer's guidelines for material being steamed. For items in question, test steam on an inconspicuous area before proceeding.

4. Using a slight back-and-forth motion over the area you are steaming will enhance the cleaning process, as will scrubbing the area (if a Brush is connected). Wipe steamed areas with a clean cloth to remove loosened dirt and grime.

**CAUTION:** Wiping an area while it is still wet is recommended, but use care when wiping surfaces such as metal that may still be hot.

5. To effectively kill bacteria and other microorganisms, hold Jet Nozzle (and any connected accessories) approximately 1/2 inch from surface and press Steam Trigger. Keep Trigger held and concentrate steam on the same spot for at least 5 seconds.
6. At its maximum capacity (6 oz / 180 ml), the Boiler will provide approximately 8 minutes of continuous steam. If you wish to continue steaming, refer to **Filling Boiler** procedure on Page 9 – be sure to note **Refilling Boiler** section at bottom of page.
7. Once you are finished using your Everyday Steam Cleaner, immediately unplug power cord from electrical outlet. Refer to **Storage & Care** guidelines on Page 11 for proper cleaning and storage procedures.



## PROPER STORAGE

Preparing your Everyday Steam Cleaner for storage is quick and simple. When you have finished your steaming tasks, follow the steps listed below.

1. Unplug power cord from electrical outlet.
2. Allow unit to cool (30 minutes for complete cooling).
3. Press and hold Steam Trigger to release all remaining steam pressure.
4. Unscrew and remove Boiler Cap. Drain all remaining water from Boiler into a sink or tub, then loosely replace Boiler Cap.

**NOTE: Do not overtighten Boiler Cap when storing, as this may make it difficult to remove during next use.**

5. Loosely bundle power cord, and store Everyday Steam Cleaner in a cool dry location.

## CARE & MAINTENANCE

A common maintenance need for steam appliances is the removal of build-up caused by high mineral content in many municipal water supplies. This mineral build-up may limit the effectiveness and reduce the life of your Everyday Steam Cleaner.

**The best way to minimize mineral build-up is to use distilled or de-mineralized water when using your Everyday Steam Cleaner.** If you are unable to use distilled water, it is recommended that the following procedure be followed monthly to help remove any mineral build-up:

### To remove mineral build-up:

1. Unplug power cord from electrical outlet.
2. Allow unit to cool (30 minutes for complete cooling).
3. Press and hold Steam Trigger to release all remaining steam pressure.
4. Unscrew and remove Boiler Cap, and drain any remaining water from Boiler into a sink or tub.
5. Fill Measuring Cup with 6 oz (180 ml) distilled vinegar. Carefully pour vinegar into Boiler.
6. Slowly shake or move unit around to agitate vinegar.
7. Allow to stand for at least 40 minutes, or more if possible.
8. Drain vinegar from Boiler.
9. Rinse Boiler with fresh water, drain and repeat until vinegar odor dissipates.
10. Loosely replace Boiler Cap and continue with normal storage procedure, as outlined in **Proper Storage** section above.



PROBLEM	POSSIBLE CAUSE	SOLUTION
Unit fails to heat up. Heating Indicator Light <b>DOES NOT</b> illuminate.	Unit is not plugged in.	Plug power cord into electrical outlet.
	Household circuit breaker / ground fault interrupter has tripped or blown a fuse.	Reset circuit breaker / ground fault interrupter, or replace fuse. For assistance, contact a licensed electrician.
	Unit is damaged or otherwise in need of repair.	Immediately cease usage and unplug. Contact Consumer Service for assistance (see Page 13 for details).
Unit fails to heat up. Heating Indicator Light <b>DOES</b> illuminate. <b>NOTE: Always allow sufficient time for unit to heat up before pressing Steam Trigger.</b>	No water in Boiler.	Refer to <b>Filling Boiler</b> procedure on Page 9 to fill unit with water.
	Mineral build-up in unit.	Refer to <b>Care &amp; Maintenance</b> section on Page 11 for details.
	Unit is damaged or otherwise in need of repair.	Immediately cease usage and unplug. Contact Consumer Service for assistance (see Page 13 for details).
Steam output is weak or intermittent.	Water level in Boiler is running low.	Refer to <b>Refilling Boiler</b> procedure on Page 9 to refill unit with water.
	Mineral build-up in unit.	Refer to <b>Care &amp; Maintenance</b> section on Page 11 for details.
Boiler Cap cannot be unscrewed.	Boiler Cap has been overtightened after previous use.	Boiler Cap should always be replaced <u>loosely</u> when storing. For assistance with a Cap that has become stuck, contact Consumer Service (see Page 13 for details).



## CONSUMER SERVICE

For problems with your Everyday Steam Cleaner, please refer to the troubleshooting guide located on Page 12 of this manual. Additional inquiries should be directed to our consumer support services through our Web site, [www.steamfast.com](http://www.steamfast.com).

If you do not have internet access, you may also contact our Consumer Service Department by telephone, at **1-800-711-6617**.

**NOTE: In order for our Consumer Service representatives to help you as quickly and efficiently as possible, please have the following information ready before calling:**

- Purchase information (where and when you purchased this product)
- Copy of purchase receipt / proof of purchase
- Product serial number (located on electrical specification label on bottom of unit)
- Date code (4-digit number located on electrical specification label)

For information regarding your 1 year limited warranty, refer to Page 15 of this manual.

---

## PRODUCT SPECIFICATIONS

<b>MODEL</b>	SF-210
<b>VOLTAGE</b>	120VAC 60Hz
<b>WATTAGE</b>	900W
<b>AMPERAGE</b>	7.5A
<b>WATER CAPACITY</b>	6 OZ (180 ML)
<b>HEATING TIME</b>	3 MIN (APPROXIMATE)
<b>CONTINUOUS STEAM TIME</b>	8 MIN (APPROXIMATE)
<b>UNIT WEIGHT</b>	2.6 LBS (1.2 KG)
<b>UNIT DIMENSIONS</b>	13.3" (33.8 CM) x 5.7" (14.4 CM) x 8.3" (21.1 CM)
<b>POWER CORD LENGTH</b>	12.5' (380.0 CM)



**ACCESSORIES & PARTS**

When ordering accessories and parts for your Everyday Steam Cleaner, you may refer to the part numbers below. Accessories and parts may be ordered through our Web site:

[www.steamfast.com](http://www.steamfast.com)

You may also contact Consumer Service directly:

[consumerservice@steamfast.com](mailto:consumerservice@steamfast.com) or **1-800-711-6617**

---

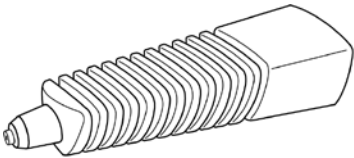

**JET NOZZLE**  
A210-100R-

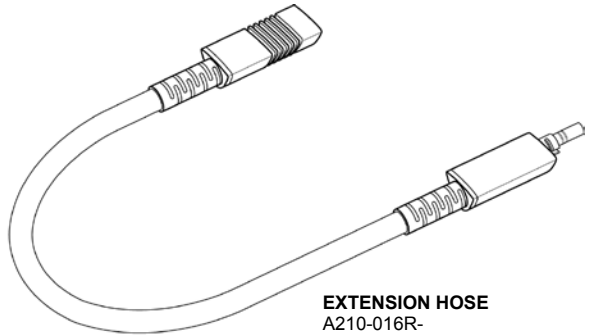

**EXTENSION HOSE**  
A210-016R-

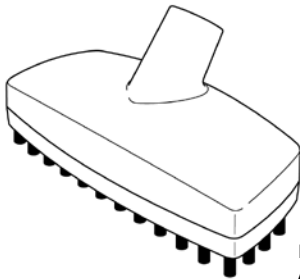

**LARGE BRUSH**  
A210-001R-



**MEASURING CUP**  
A142-P002R-



**NYLON UTILITY BRUSH**  
A210-003R-



**BRASS UTILITY BRUSH**  
A210-004R-

---

**NOTE: Due to continuing improvements, part numbers listed above may change. For assistance ordering parts, please contact Consumer Service directly.**



**steamfast**

## Warranty Information

### 1 YEAR LIMITED WARRANTY

Steamfast, a division of Vornado Air LLC, ("Steamfast") warrants to the original consumer or purchaser this Steamfast Everyday Steam Cleaner SF-210 ("Product") is free from defects in material or workmanship for a period of one (1) year from the date of purchase. If any such defect is discovered within the warranty period, Vornado, at its discretion, will repair or replace the Product at no cost if the Product is returned to Steamfast postage-paid. Repairs not covered by the warranty or outside the warranty period will require a fee to cover the cost of materials, handling and shipping.

This warranty does not apply to defects resulting from abuse of the Product, modification, alteration, repair or service of the Product by anyone other than Steamfast, mishandling, improper maintenance, commercial use of the Product, damages which occur in shipment or are attributed to acts of God.

REPAIR OR REPLACEMENT AS PROVIDED UNDER THIS WARRANTY IS THE EXCLUSIVE REMEDY OF THE CONSUMER. STEAMFAST SHALL NOT BE LIABLE FOR ANY INCIDENTAL OR CONSEQUENTIAL DAMAGES FOR BREACH OF ANY EXPRESS OR IMPLIED WARRANTY ON THIS PRODUCT. EXCEPT TO THE EXTENT PROHIBITED BY APPLICABLE LAW, ANY IMPLIED WARRANTY OF MERCHANTABILITY OR FITNESS FOR A PARTICULAR PURPOSE ON THIS PRODUCT IS LIMITED IN DURATION TO THE DURATION OF THIS WARRANTY.

Some states do not allow the exclusion or limitation of incidental or consequential damages, or allow limitations on how long an implied warranty lasts, so the above limitations or exclusions may not apply to you. This warranty gives you specific legal rights, and you may have other rights that vary from state to state.

For warranty or repair service, call 1-800-711-6617 or email [consumerservice@steamfast.com](mailto:consumerservice@steamfast.com) to obtain a Return Authorization ("RA") form. Please have or include your Product's model number, date code and serial number, as well as your name, address, city, state, zip code and phone number when contacting Steamfast for warranty service. You may be required to provide the original sales receipt. For your records: Staple or attach your original sales receipt to this Owner's Guide. Please also write your Product's serial number below (located on product specs decal).

Serial No. \_\_\_\_\_

After receiving the RA form, ship your Product to:

Steamfast  
Attn: Warranty & Repair  
415 East 13th  
Andover, KS 67002

To assure proper handling, packages must be clearly marked with the RA number. Packages not clearly marked with the RA number may be refused at the receiving dock.

Please allow 1-2 weeks for repair and return of your Product after the Product is received.

Product registration available online at [www.steamfast.com](http://www.steamfast.com)

© 2011 Vornado Air LLC • Andover, KS 67002  
Specifications subject to change without notice.  
Steamfast® is a trademark owned by Vornado Air LLC.  
Manufactured in China.

Steamfast Consumer Service

W: [www.steamfast.com](http://www.steamfast.com) | P: 1-800-711-6617 | E: [consumerservice@steamfast.com](mailto:consumerservice@steamfast.com)

# INSTRUCCIONES IMPORTANTES DE SEGURIDAD



**ADVERTENCIA:** A fin de reducir el riesgo de incendio, descarga eléctrica o lesiones, se deben seguir siempre las siguientes precauciones de seguridad básicas al utilizar un artefacto eléctrico.

**ADVERTENCIA:** A fin de reducir el riesgo de descarga eléctrica, este artefacto utiliza un enchufe con conexión a tierra (de tres clavijas). Este enchufe podrá insertarse en un tomacorriente de pared de una sola manera. Si el enchufe no calza correctamente en el tomacorriente, comuníquese con un electricista autorizado para instalar un tomacorriente apropiado. NO intente modificar el enchufe ni evadir esta característica de seguridad.

## LEA TODAS LAS INSTRUCCIONES ANTES DE UTILIZAR LA UNIDAD



### PELIGRO

Todos los artefactos están energizados incluso cuando están desenchufados. Para reducir el riesgo de descarga eléctrica, siga los pasos que se indican a continuación:

1. Desenchufe siempre el cable de alimentación inmediatamente después de usar la unidad.
2. No coloque ni guarde la unidad donde pueda caerse o donde se la pueda arrojar a un fregadero o bañera.
3. No la coloque ni la deje caer en agua ni otros líquidos.
4. Si la unidad se cae en el agua, desenchufe de inmediato el cable de alimentación. No intente sacarla del agua.



### ADVERTENCIA

Para reducir el riesgo de quemaduras, electrocución, incendio o lesiones a personas, siga los pasos que se indican a continuación:

1. Utilice el Limpiador de Vapor de Uso Diario únicamente con el fin previsto, tal como se indica en este manual.
2. Si necesita un prolongador, utilice un cable con la clasificación correcta (15 amperios, calibre 14). Tenga la precaución de colocar el prolongador en un lugar donde no pueda dañarse ni donde usted corra el riesgo de tropezarse con él mientras utiliza la unidad.
3. Antes de enchufar el cable de alimentación en el tomacorriente, asegúrese de que toda la información eléctrica de la etiqueta de clasificación coincida con su suministro eléctrico.
4. A fin de reducir la probabilidad de sobrecarga, NO enchufe otro artefacto de alto vatiaje en el mismo circuito que esta unidad.
5. Para evitar el riesgo de descarga eléctrica, no sumerja la unidad en agua ni otros líquidos. No utilice el cable como mango, no permita que cuelgue sobre los bordes de mesadas ni que se doble o quede presionado por puertas.
6. Nunca tire con fuerza del cable de alimentación para desconectarlo del tomacorriente; en su lugar, tome el enchufe y tire de él para desconectarlo.
7. No haga funcionar la unidad con un cable de alimentación dañado o si se cayó o se dañó la unidad. Para evitar el riesgo de descarga eléctrica, no desarme la unidad. Comuníquese con el Servicio de Atención al Cliente de Steamfast para que examine y repare la unidad. Volver a armar la unidad de manera incorrecta puede crear riesgo de descarga eléctrica cuando se utiliza la unidad.
8. Se deben supervisar todos los artefactos que se utilicen cerca de niños, mascotas y plantas. No deje la unidad sin supervisión mientras esté enchufada.
9. Esta unidad no está diseñada para que la utilicen personas (incluso niños) con capacidades físicas, sensoriales o mentales reducidas, o que no tengan experiencia ni conocimiento, a menos que hayan recibido supervisión o indicaciones acerca del uso de la unidad por parte de una persona responsable de su seguridad.



10. No use la unidad si se están usando productos a base de aerosol o si se está administrando oxígeno.
11. La unidad está diseñada para utilizarse únicamente con accesorios para el Limpiador de Vapor de Uso Diario (Modelo SF-210). Usar otro tipo de artefactos puede dañar la unidad o causar lesiones.
12. Si la Luz Indicadora de Calor no se ilumina al enchufar la unidad, ésta no está funcionando normalmente. Desconecte inmediatamente el cable de la fuente de suministro eléctrico y luego consulte la Guía de Resolución de Problemas en la página 12 de este manual para obtener ayuda.
13. No intente utilizar la unidad sin antes llenar correctamente el Calentador con agua.
14. Al llenar la unidad, sólo debe usar agua; otros agentes de limpieza podrían dañar la unidad o causar lesiones. Se recomienda el uso de agua desmineralizada o destilada para minimizar la posible acumulación de depósitos minerales.
15. Para reducir el riesgo de contacto con el agua caliente que sale de la Boquilla de Vapor, revise el artefacto antes de cada uso; para ello, aléjelo de su cuerpo y enciéndalo. No ponga en funcionamiento la unidad si la Boquilla de Vapor estuviera bloqueada.
16. Tocar piezas plásticas calientes, agua caliente o vapor puede provocar quemaduras. No toque la Boquilla de Vapor ni intente conectar accesorios mientras la unidad está en uso. Tenga precaución al voltear la unidad ya que puede haber agua caliente en su interior.
17. Al vaporizar una superficie por primera vez, se recomienda consultar las instrucciones del fabricante en relación con el material que desee vaporizar. Para los elementos en cuestión, realice una prueba en un lugar poco notorio antes de la aplicación.
18. No permita que el cable de alimentación entre en contacto con superficies calientes durante el uso del artefacto. Ate ligeramente el cable al almacenarlo.
19. Siempre debe permitir que el Limpiador de Vapor de Uso Diario se enfríe (al menos 30 minutos para que se enfríe completamente) y vaciarlo antes de guardarlo.

---

## **¡GUARDE ESTAS INSTRUCCIONES! SÓLO PARA USO HOGAREÑO**

---

### **¿Preguntas o comentarios?**

- [www.steamfast.com](http://www.steamfast.com)
- [consumerservice@steamfast.com](mailto:consumerservice@steamfast.com)
- 1-800-711-6617

**¡Denos su opinión! Lo invitamos a que evalúe este producto en línea:  
[www.steamfast.com/reviews](http://www.steamfast.com/reviews)**



Las siguientes características y accesorios se incluyen con su Limpiador de Vapor de Uso Diario. Revise cuidadosamente el material incluido en el paquete para verificar que se proporcionaron todas las piezas que se mencionan a continuación. Para obtener las piezas faltantes, consulte la **Asistencia para el Producto** en la página 14 de este manual a fin de obtener la información de contacto del Servicio de Atención al Cliente.

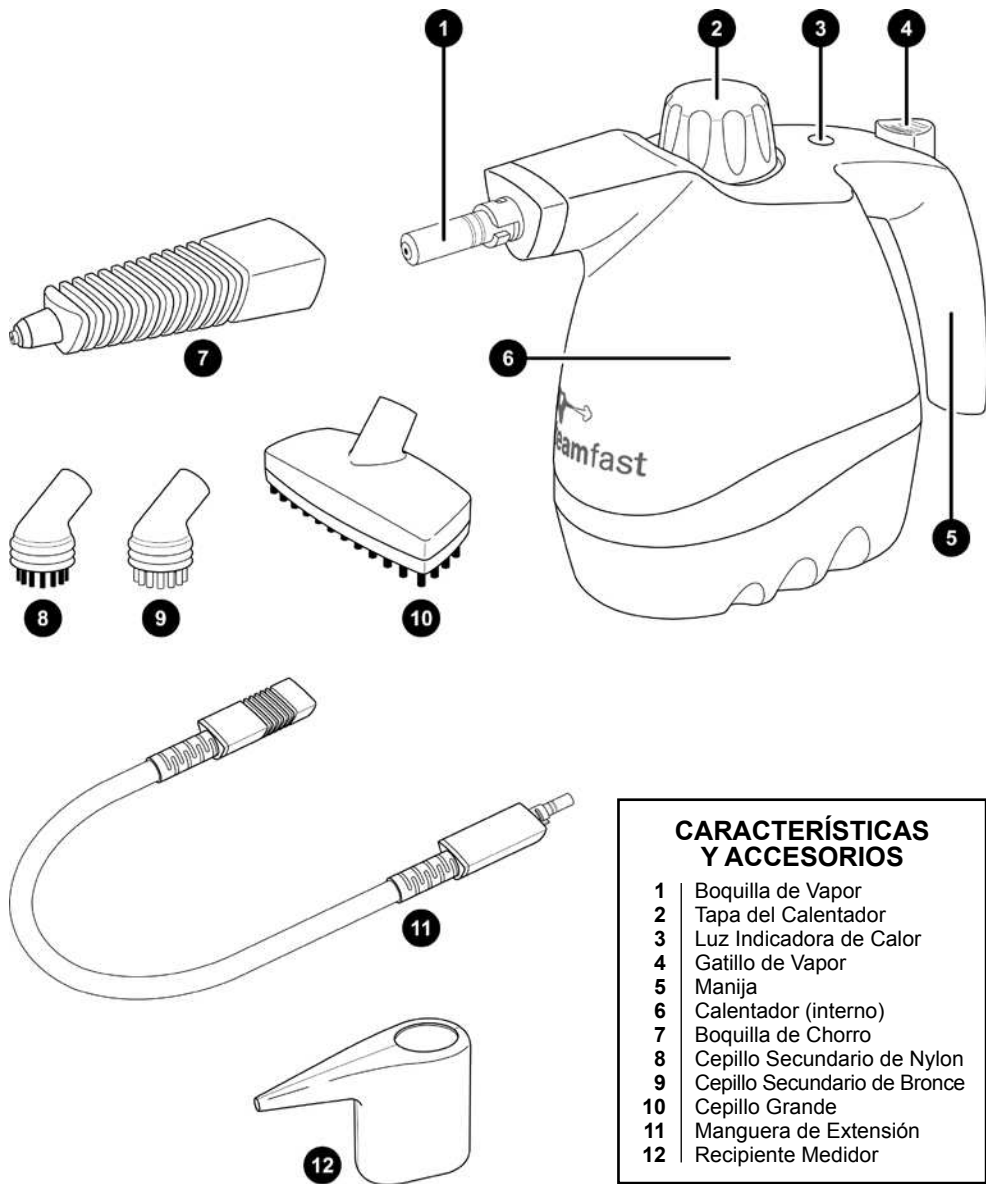

- La *Boquilla de Vapor* (1) emite un flujo de vapor caliente y penetrante cada vez que se mantiene presionado el *Gatillo de Vapor*. La *Boquilla de Chorro* o la *Manguera de Extensión* deben estar siempre conectadas a la *Boquilla de Vapor* cuando la unidad está en uso.
- La *Tapa del Calentador* (2) está diseñada para retener vapor de manera segura dentro del *Calentador*. Para poder llenar el *Calentador* con agua, se debe desenroscar y retirar la *Tapa del Calentador*.
- La *Luz Indicadora de Calor* (3) se ilumina cuando se enchufa el cable de alimentación y el *Calentador* comienza a calentar el agua. La *Luz Indicadora de Calor* se apagará cuando el *Calentador* alcance la temperatura correcta y la unidad esté lista para comenzar a producir vapor.
- Debe mantener presionado el *Gatillo de Vapor* (4) para que comience a salir vapor por la *Boquilla de Vapor* y soltarlo cuando desee detenerlo.
- El *Mango* (5) está diseñado para permanecer frío, a la vez que proporciona agarre y comodidad.
- El *Calentador* (6) es el depósito interno donde se almacena el agua y se la calienta para convertirla en vapor. Para lograr una producción de vapor óptima, el *Calentador* debe llenarse con no más de 6 oz (180 ml) de agua.
- La *Boquilla de Chorro* (7) se conecta a la *Boquilla de Vapor* y está diseñada para centrar el flujo de vapor a fin de lograr una limpieza concentrada. El *Cepillo Secundario de Nylon*, el *Cepillo Secundario de Bronce* y el *Cepillo Grande* se conectan a la *Boquilla de Chorro*. También, se puede conectar la *Boquilla de Chorro* al extremo de la *Manguera de Extensión*.
- El *Cepillo Secundario de Nylon* (8) se conecta a la *Boquilla de Chorro* y está diseñado para lavar, especialmente, manchas difíciles. El *Cepillo Secundario de Nylon* es ideal para utilizar en muchas superficies del hogar, incluidas alfombras, cerámicos, cemento, etc.
- El *Cepillo Secundario de Bronce* (9) se conecta a la *Boquilla de Chorro* y está diseñado para lavar, especialmente, manchas difíciles. El *Cepillo Secundario de Bronce* es perfecto para utilizar en parrillas, rejillas de horno, motores de automóviles, herramientas y otras superficies metálicas.
- El *Cepillo Grande* (10) se conecta a la *Boquilla de Chorro* y está diseñado para lavar, especialmente, manchas difíciles. Las funciones del *Cepillo Grande* son similares a las del *Cepillo Secundario de Nylon*, pero el *Cepillo Grande* está diseñado para limpiar de manera más eficaz superficies más amplias.

**NOTA: Algunas superficies delicadas, como madera pintada o acero inoxidable, pueden rayarse o dañarse con las cerdas de los Cepillos, especialmente con las del Cepillo Secundario de Bronce. Sea precavido al decidir la superficie a limpiar con cualquiera de los Cepillos. Si tiene dudas sobre la posibilidad de que una superficie pueda dañarse, se recomienda que haga una prueba en un lugar poco notorio antes de la aplicación.**

- La *Manguera de Extensión* (11) se conecta a la *Boquilla de Vapor* y está diseñada para proporcionar mayor movilidad a fin de poder alcanzar fácilmente diferentes lugares. La *Boquilla de Chorro* se debe conectar al extremo macho de la *Manguera de Extensión* para poder concentrar el flujo de vapor.
- El *Recipiente Medidor* (12) permite llenar el *Calentador*, de manera fácil y conveniente, con la cantidad óptima de agua (6 oz / 180 ml).



## CONEXIÓN DE LA BOQUILLA DE CHORRO

**ADVERTENCIA: NO intente conectar accesorios mientras la unidad está emitiendo vapor. Si lo hace, podría provocar quemaduras u otras lesiones.**

1. Alinee la Boquilla de Chorro con la Boquilla de Vapor como se muestra (FIGURA 1-A). La Boquilla de Chorro debe colocarse en un ángulo de 90° hacia la izquierda en relación con su posición final. Las chavetas de la guía de la Boquilla de Chorro deben estar alineadas con las ranuras para las chavetas en la base de la Boquilla de Vapor (FIGURA 1-B).



FIGURA 1

2. Deslice la Boquilla de Chorro en la Boquilla de Vapor: las chavetas de guía deben encajar en las ranuras para chavetas. Empuje la Boquilla de Chorro todo lo que pueda (FIGURA 2-A). Gire la Boquilla de Chorro 90° hacia la derecha hasta que ya no se mueva (FIGURA 2-B).

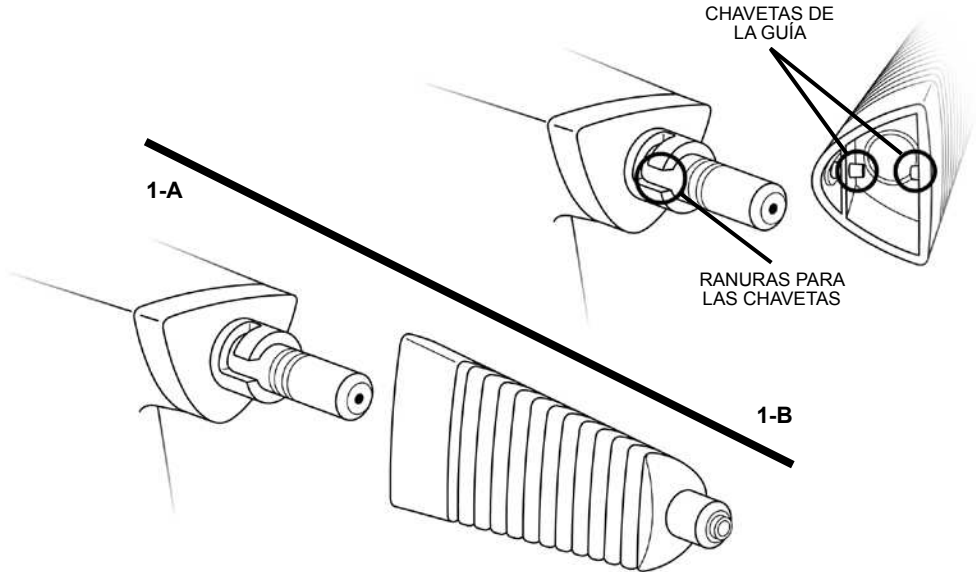

FIGURA 2

## CONEXIÓN DE LOS CEPILLOS

**NOTA:** El Cepillo Secundario de Nylon, el Cepillo Secundario de Bronce y el Cepillo Grande se colocan de la misma manera. El Cepillo Secundario de Nylon se ilustra en la FIGURA 3 como ejemplo.

1. Alinee el Cepillo con la Boquilla de Chorro, como se muestra. La chaveta de guía en la parte posterior del Cepillo debe estar alineada con la ranura de la chaveta que se encuentra al costado de la punta de la Boquilla de Chorro (FIGURA 3-A).
2. Presione con fuerza el Cepillo en la Boquilla de Chorro (FIGURA 3-B).

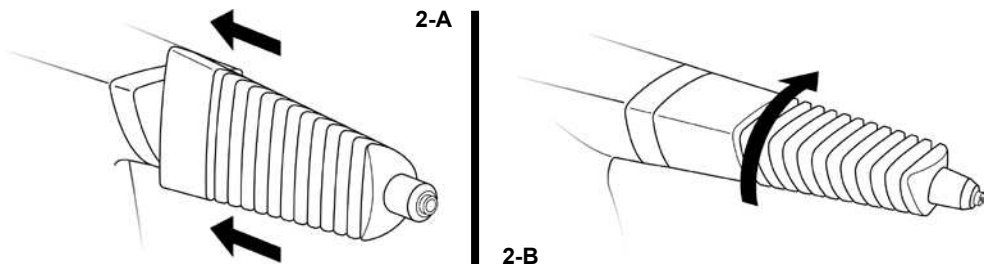
**PRECAUCIÓN:** Asegúrese de presionar el Cepillo todo lo que pueda contra la punta para garantizar que se asiente de manera segura. Esto evitará las fugas de vapor y asegurará que el Cepillo no se separe de la Boquilla de Chorro por la presión del vapor.

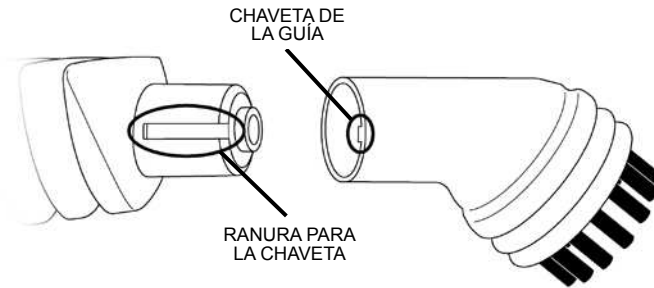

3-A

3-B



FIGURA 3

## CONEXIÓN DE LA MANGUERA DE EXTENSIÓN

1. Alinee el extremo hembra de la Manguera de Extensión con la Boquilla de Vapor (FIGURA 4-A). La chaveta de guía de la Manguera de Extensión debe estar alineada con la ranura para chaveta que se encuentra en la base de la Boquilla de Vapor (FIGURA 4-B).
2. Deslice la Manguera de Extensión en la Boquilla de Vapor, y asegúrese de empujarla todo lo que pueda. Gire la Manguera de Extensión hacia la derecha hasta que escuche que encaja en su lugar y que ya no se mueve.

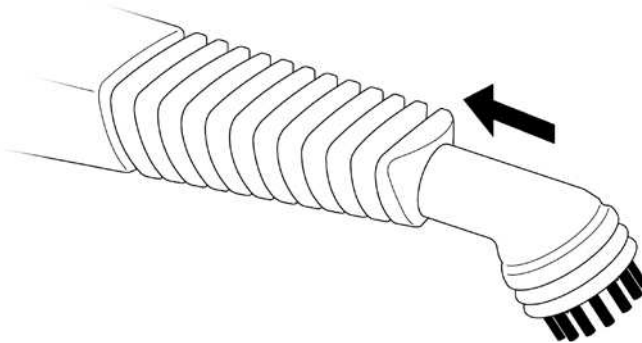
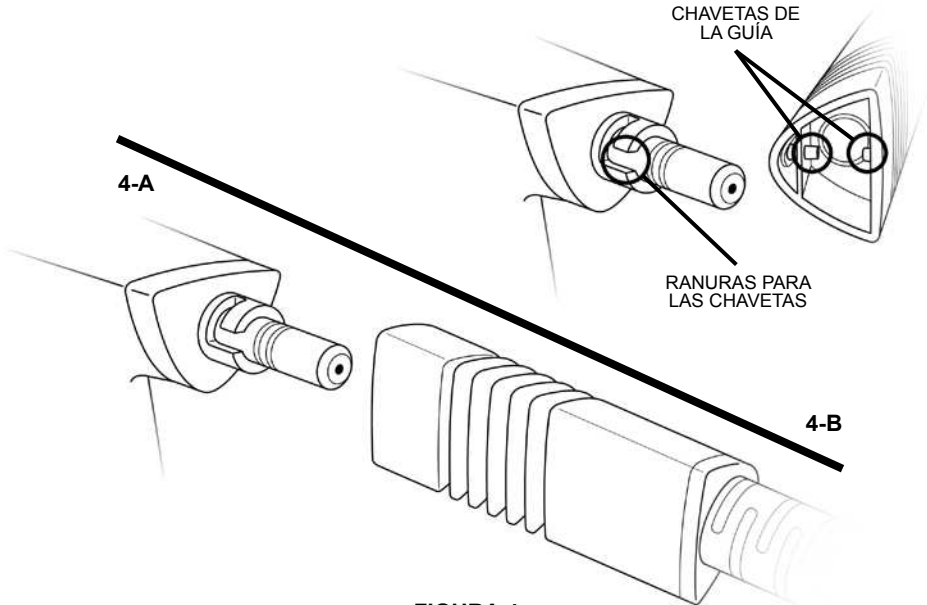

**FIGURA 4**

3. Alinee la Boquilla de Chorro con el extremo macho de la Manguera de Extensión. La chaveta de guía de la Boquilla de Chorro debe estar alineada con la ranura para chaveta que se encuentra en la base de la boquilla de la Manguera de Extensión.
4. Deslice la Boquilla de Chorro en la Manguera de Extensión y asegúrese de empujarla todo lo que pueda (FIGURA 5-A). Gire la Boquilla de Chorro hacia la derecha hasta que escuche que encaja en su lugar y que ya no se mueve (FIGURA 5-B).

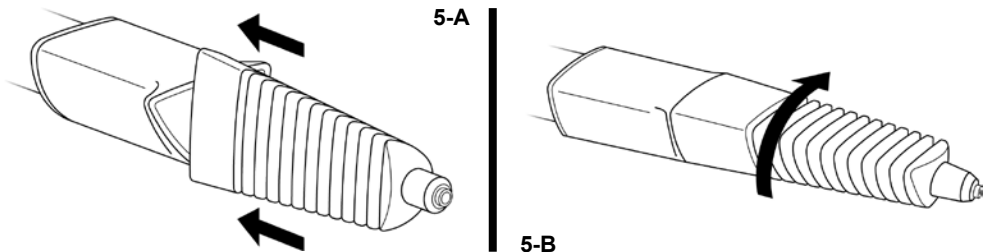

**FIGURA 5**

## LLENADO DEL CALENTADOR

1. Coloque el Limpiador de Vapor de Uso Diario sobre una superficie plana.
2. Asegúrese de que el cable de alimentación no esté enchufado en el tomacorriente.
3. Con cuidado, retire la Tapa del Calentador; para ello, desenrósquela hacia la izquierda y levántela.

**PRECAUCIÓN: Consulte el procedimiento de recarga a continuación para informarse sobre precauciones adicionales que debe tomar al recargar la unidad después de haberla utilizado.**

4. Siempre debe vaciar el Calentador después de cada uso. Si no se vació después del uso anterior, vacíelo ahora. Esto facilitará la carga con la cantidad correcta de agua.
5. Llene el Recipiente Medidor incluido con 6 oz (180 ml) de agua.

**NOTA: A fin de extender la vida útil de su Limpiador de Vapor de Uso Diario y de que funcione a su máximo potencial, se recomienda utilizar agua destilada o desmineralizada en el Calentador.**

6. Coloque cuidadosamente el agua del Recipiente Medidor en el Calentador a través del orificio de llenado.

**NOTA: No supere la capacidad máxima del Calentador de 6 oz (180 ml). Esto garantizará un mejor flujo de vapor con mínimo goteo de agua.**

7. Vuelva a colocar la Tapa del Calentador. Enrósquela hacia la derecha para ajustarla. Asegúrese de que esté bien enroscada para evitar fugas de agua caliente o vapor.

## RELLENAR DEL CALENTADOR



**Si la unidad ha estado en uso, siempre utilice las siguientes precauciones de seguridad antes de quitar la Tapa del Calentador para agregar agua:**

- Espere a que la unidad se enfríe durante 5 a 10 minutos.
- Presione y mantenga presionado el Gatillo de Vapor para liberar todo el vapor restante. **El vapor puede permanecer presurizado en el interior del Calentador hasta una hora después de su uso.**

**ADVERTENCIA: Si no sigue estas precauciones, se podrían ocasionar quemaduras por el escape de vapor al quitar la Tapa del Calentador.**

## LIMPIEZA CON VAPOR

**NOTA:** Antes de poner en funcionamiento la unidad, asegúrese de haber conectado todos los accesorios y de haber llenado el Calentador con la cantidad correcta de agua (consulte las páginas 6 a 9 para obtener información detallada).

1. Cuando utilice la unidad por primera vez, retire la funda plástica protectora del enchufe. Enchufe el cable de alimentación en un tomacorriente para enchufes de 3 patas. La Luz Indicadora de Calor se iluminará para indicar que la unidad está recibiendo energía eléctrica y que el calentador comenzó a calentar el agua.

**PRECAUCIÓN:** Esta unidad utiliza un enchufe con descarga a tierra (de 3 patas). Utilizar sólo en tomacorrientes para enchufes de 3 patas correctamente instalados. No intente modificar el enchufe ni eludir de ninguna manera esta característica de seguridad.

2. Después de aproximadamente 3 minutos, se apagará la Luz Indicadora de Calor. Esto indica que el Calentador alcanzó la temperatura correcta y que la unidad está lista para comenzar a emitir vapor.

**NOTA:** La Luz Indicadora de Calor puede encenderse y apagarse mientras la unidad está en uso; a esto lo acompaña una leve disminución temporal de la presión del vapor, lo que es una característica normal del funcionamiento, ya que el Calentador trabaja para mantener una temperatura constante óptima.

3. Oriente la Boquilla de Chorro (y los accesorios que haya conectado) hacia la superficie sobre la que desea aplicar vapor y presione el Gatillo de Vapor. Mantenga presionado el Gatillo para lograr un flujo continuo de vapor.

**PRECAUCIÓN:** Asegúrese siempre de que la Boquilla de Chorro y demás accesorios estén orientados en una dirección segura (lejos de usted, de otras personas, mascotas y plantas) antes de presionar el Gatillo de Vapor.

**NOTA:** Al aplicar vapor a una superficie por primera vez, se recomienda que consulte las instrucciones del fabricante en relación con el material que desea vaporizar. Para los elementos en cuestión, pruebe aplicar vapor en un lugar poco notorio antes de continuar.

4. El uso de un movimiento suave hacia delante y hacia atrás sobre el área que está vaporizando mejorará el proceso de limpieza, ya que frota el lugar (si conectó un Cepillo). Seque las superficies sobre las que aplicó vapor con un paño limpio y retire la suciedad y el polvo que se haya desprendido.

**PRECAUCIÓN:** Se recomienda secar el área cuando aún está húmeda, pero tenga cuidado al secar superficies como metal, ya que pueden estar calientes.

5. Para matar de manera eficaz las bacterias y otros microorganismos, coloque la Boquilla de Chorro (y los accesorios conectados) aproximadamente a 1/2 pu (1,27 cm) de la superficie y presione el Gatillo de Vapor. Mantenga el Gatillo presionado y concentre el vapor en el mismo sitio durante al menos 5 segundos.
6. En su capacidad máxima (6 oz / 180 ml), el Calentador proporcionará aproximadamente 8 minutos de vapor continuo. Si desea continuar vaporizando, consulte el procedimiento **Llenado del Calentador** en la página 9. Asegúrese de leer la sección **Recarga del Calentador** en la parte inferior de la página.
7. Cuando termine de usar su Limpiador de Vapor de Uso Diario, desenchufe de inmediato el cable de alimentación del tomacorriente. Consulte las instrucciones de **Almacenamiento y Cuidado** en la página 11 para obtener información sobre los procedimientos correctos de limpieza y almacenamiento.





## ALMACENAMIENTO CORRECTO

Preparar su Limpiador de Vapor de Uso Diario para guardarlo es rápido y sencillo. Cuando haya terminado sus tareas de limpieza con vapor, siga los pasos que se indican a continuación:

1. Desenchufe el cable de alimentación del tomacorriente.
2. Permita que la unidad se enfríe (espere 30 minutos para que se enfríe completamente).
3. Mantenga presionado el gatillo de vapor para liberar toda la presión de vapor restante.
4. Desenrosque y quite la tapa del calentador. Drene el agua restante del calentador en un fregadero o bañera, luego vuelva a colocar la tapa del calentador y déjela floja.

**NOTA: No ajuste demasiado la tapa del calentador cuando vaya a guardarlo, ya que esto puede dificultar retirarla la próxima vez que lo utilice.**

5. Junte el cable de alimentación sin tensionarlo y guarde el Limpiador de Vapor de Uso Diario en un lugar seco y fresco.

## CUIDADO Y MANTENIMIENTO

Una necesidad de mantenimiento común para los artefactos a vapor es la eliminación de las acumulaciones causadas por el alto contenido mineral en muchos de los suministros de agua municipales. Esta acumulación de depósitos minerales puede limitar la eficiencia y reducir la vida útil de la Limpiador de Vapor de Uso Diario.

**La mejor forma de minimizar las acumulaciones de depósitos minerales es usando agua destilada o desmineralizada para la Limpiador de Vapor de Uso Diario.** Si no puede usar agua destilada, se recomienda que siga el siguiente procedimiento con una frecuencia mensual para ayudar a eliminar las acumulaciones de depósitos minerales:

**Para eliminar la acumulación de minerales, siga los pasos que se indican a continuación:**

1. Desenchufe el cable de alimentación del tomacorriente.
2. Permita que la unidad se enfríe (espere 30 minutos para que se enfríe completamente).
3. Mantenga presionado el Gatillo de Vapor para liberar toda la presión de vapor restante.
4. Desenrosque y retire la Tapa del Calentador y drene el agua restante en un fregadero o bañera.
5. Llene el Recipiente Medidor con 6 oz (180 ml) de vinagre destilado. Coloque con cuidado el vinagre en el Calentador.
6. Sacuda o mueva suavemente la unidad para agitar el vinagre.
7. Deje reposar al menos 40 minutos o más si es posible.
8. Drene el vinagre del Calentador.
9. Enjuague el Calentador con agua dulce, drene y repita hasta que se disipe el olor a vinagre.
10. Vuelva a colocar la Tapa del Calentador sin ajustarla y continúe con el procedimiento normal de almacenamiento como se indica en la sección anterior, **Almacenamiento Correcto**.



PROBLEMA	POSIBLE CAUSA	SOLUCIÓN
La unidad no calienta. La Luz Indicadora de Calor <b>NO</b> se ilumina.	La unidad no está enchufada.	Enchufe el cable de alimentación en el tomacorriente.
	El interruptor de circuito/falla a tierra del hogar se desconectó o se quemó un fusible.	Vuelva a conectar el interruptor de circuito/falla a tierra o cambie el fusible. Para obtener asistencia, comuníquese con un electricista autorizado.
	La unidad está dañada o necesita reparación.	Suspenda el uso de inmediato y desenchúfela. Comuníquese con el Servicio de Atención al Cliente para obtener ayuda (en la página 13 encontrará información detallada).
La unidad no calienta. La Luz Indicadora de Calor <b>SÍ</b> se ilumina. <b>NOTA: Espere siempre que la unidad se caliente antes de presionar el Gatillo de Vapor.</b>	No hay agua en el calentador.	Consulte el procedimiento <b>Llenado del Calentador</b> en la página 9 para llenar la unidad con agua.
	Acumulación de minerales en la unidad.	Consulte la sección <b>Cuidado y Mantenimiento</b> en la página 11 para obtener información detallada.
	La unidad está dañada o necesita reparación.	Suspenda el uso de inmediato y desenchúfela. Comuníquese con el Servicio de Atención al Cliente para obtener ayuda (en la página 13 encontrará información detallada).
La salida de vapor es débil o intermitente.	Está bajando el nivel de agua del calentador.	Consulte el procedimiento <b>Rellenar del Calentador</b> en la página 9 para rellenar la unidad con agua.
	Acumulación de minerales en la unidad.	Consulte la sección <b>Cuidado y Mantenimiento</b> en la página 11 para obtener información detallada.
No se puede desenroscar la Tapa del Calentador.	La tapa del calentador se ajustó demasiado después de un uso anterior.	La Tapa del Calentador siempre debe quedar floja al guardar la unidad. Para obtener ayuda con una tapa atascada, comuníquese con el Servicio de Atención al Cliente (en la página 13 encontrará información detallada).



## SERVICIOS DE ATENCIÓN AL CLIENTE

Si tiene problemas con su Limpiador de Vapor de Uso Diario, consulte la guía de resolución de problemas en la página 12. Si tiene más preguntas, envíelas a nuestro Servicio de Atención al Cliente a través del sitio web [www.steamfast.com](http://www.steamfast.com).

Si no tiene acceso a Internet, también puede comunicarse con el Departamento de Servicio de Atención al Cliente por teléfono al **1-800-711-6617**.

**NOTA:** Para que nuestros representantes del Servicio de Atención al Cliente puedan ayudarlo lo más rápido y eficazmente posible, tenga lista la siguiente información antes de llamar:

- Información de compra (dónde y cuándo compró el producto)
- Copia del recibo de compra/prueba de compra
- Número de serie del producto (se encuentra cerca de la etiqueta de especificaciones eléctricas en la parte inferior de la unidad)
- Código de fecha (número de 4 dígitos ubicado en la etiqueta de especificaciones eléctricas en la parte inferior de la unidad)

Para obtener información acerca de la garantía limitada de un año, consulte la página 15 de este manual.

## ESPECIFICACIONES DEL PRODUCTO

<b>MODELO</b>	SF-210
<b>VOLTAJE</b>	120VAC 60Hz
<b>VATIAJE</b>	900W
<b>AMPERAJE</b>	7,5A
<b>CAPACIDAD DE AGUA</b>	6 OZ (180 ML)
<b>TIEMPO DE CALENTAMIENTO</b>	3 MIN (APROXIMADO)
<b>TIEMPO DE VAPOR CONTINUO</b>	8 MIN (APROXIMADO)
<b>PESO DE LA UNIDAD</b>	2,6 LBS (1,2 KG)
<b>DIMENSIONES DE LA UNIDAD</b>	13,3" (33,8 CM) x 5,7" (14,4 CM) x 8,3" (21,1 CM)
<b>LONGITUD DEL CABLE</b>	12,5' (380,0 CM)



## ACCESORIOS Y PIEZAS

Al pedir accesorios y piezas para su Vaporizador para Tela de Uso Diario, puede consultar los números de pieza a continuación. Puede solicitar accesorios y piezas a través de nuestro sitio web:

[www.steamfast.com](http://www.steamfast.com)

También puede comunicarse directamente con el Servicio de Atención al Cliente:

[consumerservice@steamfast.com](mailto:consumerservice@steamfast.com) o 1-800-711-6617

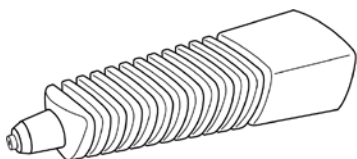

**BOQUILLA DE CHORRO**  
A210-100R-

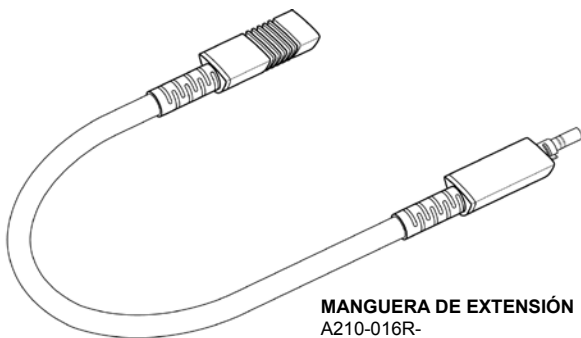

**MANGUERA DE EXTENSIÓN**  
A210-016R-

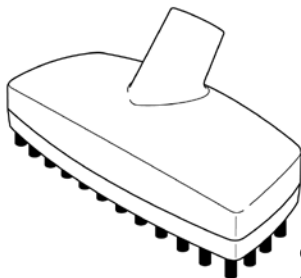

**CEPILLO GRANDE**  
A210-001R-

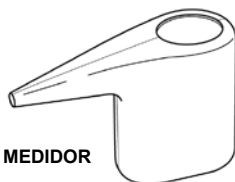

**RECIPIENTE MEDIDOR**  
A142-P002R-



**CEPILLO SECUNDARIO  
DE NYLON**  
A210-003R-



**CEPILLO SECUNDARIO  
DE BRONCE**  
A210-004R-

**NOTA:** Debido a mejoras continuas, los números de pieza antes mencionados pueden cambiar. Para obtener ayuda con el pedido de piezas, comuníquese directamente con el Servicio de Atención al Cliente.



**steamfast**

## Información Sobre la Garantía

### GARANTÍA LIMITADA DE 1 AÑO

Steamfast, una división de Vornado Air LLC, ("Steamfast") garantiza al comprador o consumidor original que este Steamfast Limpiador de Vapor de Uso Diario SF-210 ("Producto") contra defectos de material o mano de obra durante un período de un (1) año a partir de la fecha de compra. Si se descubriera cualquiera de estos defectos dentro del período de garantía, Vornado reparará o reemplazará el Producto, a su discreción, sin costo alguno, en tanto el Producto se remita a Steamfast con los gastos de envío pagos. Las reparaciones no cubiertas por la garantía o fuera del período de garantía requerirán de un pago cubriendo el costo de materiales, manipuleo y envío.

Esta garantía no se aplica a defectos producidos por el abuso del Producto, por su modificación, alteración, reparación o mantenimiento por personas ajenas a Steamfast, por mal manejo del mismo, mantenimiento inadecuado, uso comercial o daños producidos durante el envío o atribuibles a fuerza mayor.

LA REPARACIÓN O REEMPLAZO QUE SE OFRECE BAJO ESTA GARANTÍA ES LA ÚNICA SOLUCIÓN PROPORCIONADA PARA EL CLIENTE. STEAMFAST NO SERÁ RESPONSABLE POR NINGÚN DAÑO INCIDENTAL O INDIRECTO POR EL INCUMPLIMIENTO DE CUALQUIER GARANTÍA EXPRESA O IMPLÍCITA DE ESTE PRODUCTO. EXCEPTO HASTA EL ALCANCE PROHIBIDO POR LAS LEYES VIGENTES, TODA GARANTÍA IMPLÍCITA DE APTITUD O IDONEIDAD PARA UN USO EN PARTICULAR DE ESTE PRODUCTO QUEDA LIMITADA A LA DURACIÓN DE ESTA GARANTÍA.

Algunos estados no permiten limitaciones con respecto a cuánto dura una garantía implícita o la exclusión o limitación de daños imprevistos o consiguientes, por lo tanto las exclusiones o limitaciones anteriores pueden no aplicarse en su caso. Esta garantía le otorga derechos legales específicos; usted puede también tener otros derechos, los que varían de estado a estado.

Por garantía o servicio de reparaciones, llame al 1-800-711-6617 o mande un correo electrónico a [consumerservice@steamfast.com](mailto:consumerservice@steamfast.com) para obtener el formulario de Autorización de Retorno ("RA"). Por favor, cuando contacte a Steamfast por la garantía, tenga a mano o incluya en el envío los números de modelo, código de fecha y de serie de su Producto, así como su nombre, dirección, ciudad, estado, código postal y número de teléfono. Es posible que se le requiera proporcionar el recibo original de venta. Para sus registros: Abroche o adjunte su recibo original de compra a esta 'Guía del Usuario'. Por favor, también escriba aquí abajo el número de serie de su Producto (ubicado en la calcomanía de especificaciones de su producto).

Numero de Serie: \_\_\_\_\_

Después de recibir el formulario RA, despache su Producto con gastos de envío pagos a:

Steamfast  
Attn: Warranty & Repair  
415 East 13th  
Andover, KS 67002

Para asegurar el manejo adecuado, los embalajes deben estar claramente marcados con el número de RA. Los paquetes que no estén marcados claramente con dicho número de RA podrían ser rechazados en la dársena de recepción.

Por favor espere entre 1 y 2 semanas después de la recepción del Producto para dar tiempo a la reparación y devolución del mismo.

Registre su producto en línea en [www.steamfast.com](http://www.steamfast.com)

© 2011 Vornado Air LLC • Andover, KS 67002  
Especificaciones del producto sujetas a cambio sin previo aviso.  
Steamfast® son marcas registradas de Vornado Air LLC.  
Fabricado en China.

Servicios al Consumidor de Steamfast

W: [www.steamfast.com](http://www.steamfast.com) | T: 1-800-711-6617 | C: [consumerservice@steamfast.com](mailto:consumerservice@steamfast.com)

# CONSIGNES DE SÉCURITÉ IMPORTANTES



**AVERTISSEMENT:** Afin de réduire les risques d'incendie, de décharge électrique ou de blessure, veuillez toujours suivre les mesures de sécurité de base suivantes quand vous utilisez un appareil électrique.

**AVERTISSEMENT:** Afin de réduire les risques de décharge électrique, cet appareil est doté d'une fiche électrique à trois broches pour mise à la terre. Cette fiche s'insère d'une seule façon dans une prise murale mise à la terre. Si la fiche ne s'insère pas correctement dans la prise, contactez un électricien compétent pour faire installer une prise convenable. N'essayez PAS de modifier la fiche ou de passer outre à cette caractéristique de sécurité.

## LISEZ TOUTES LES INSTRUCTIONS AVANT L'UTILISATION



### DANGER

Tout appareil demeure sous tension même s'il est éteint. Pour réduire les risques de décharge électrique:

1. Débranchez toujours le cordon d'alimentation immédiatement après l'utilisation.
2. L'appareil ne doit pas être placé ou rangé quelque part d'où il pourrait tomber ou être tiré dans un évier, un lavabo ou un bain.
3. L'appareil ne doit pas être placé ou échappé dans l'eau ou tout autre liquide.
4. Si l'appareil tombe dans l'eau, débranchez immédiatement le cordon d'alimentation. Ne mettez pas la main dans l'eau.



### AVERTISSEMENT

Pour réduire les risques de brûlure, d'électrocution, d'incendie ou de blessure aux personnes:

1. Utilisez le Nettoyeur à vapeur d'usage quotidien seulement aux fins prévues, comme indiqué dans le présent mode d'emploi.
2. S'il est nécessaire d'utiliser une rallonge, utilisez une rallonge de calibre adéquat (15 ampères, calibre 14). Veillez à ce que la rallonge soit placée où il y a le moins de chance qu'elle soit endommagée ou qu'elle fasse trébucher quelqu'un quand elle est utilisée.
3. Avant de brancher le cordon d'alimentation dans la prise électrique, assurez-vous que toutes les caractéristiques électriques nominales de l'étiquette concordent avec celles de l'alimentation électrique.
4. Pour réduire les risques de surcharge du circuit, NE faites PAS fonctionner un autre appareil à puissance élevée sur le même circuit que cet appareil.
5. Pour protéger contre les risques de décharge électrique, n'immergez pas l'appareil dans l'eau ou tout autre liquide. Ne vous servez pas du cordon d'alimentation comme d'une poignée, ne le laissez pas pendre du bord d'un plan de travail, ne le pincez pas dans une porte et ne refermez pas une porte sur lui.
6. Ne tirez jamais d'un coup sec sur le cordon d'alimentation pour le débrancher de la prise. À la place, saisissez la fiche et tirez pour la débrancher.
7. Ne faites pas fonctionner l'appareil si son cordon d'alimentation est endommagé, ou si l'appareil est tombé ou a été endommagé. Pour éviter tout risque de décharge électrique, ne démontez pas l'appareil. Contactez le service aux consommateurs de Steamfast pour que l'appareil soit vérifié et réparé. Un remontage incorrect peut causer un risque de décharge électrique lors de l'utilisation de l'appareil.
8. Il faut exercer une surveillance étroite quand un appareil est utilisé près des enfants, des animaux domestiques et des plantes. Ne laissez pas l'appareil sans surveillance quand il est branché.
9. L'usage de l'appareil n'est pas prévu pour les personnes (y compris les enfants) dont les capacités physiques, sensorielles ou mentales sont réduites, ou qui manquent d'expérience et de connaissances, sauf si une personne responsable de leur sécurité les surveille ou leur explique comment utiliser l'appareil.

10. N'utilisez pas l'appareil lorsque des produits à base d'aérosol sont employés ou lorsque de l'oxygène est administré.
11. L'appareil doit être utilisé seulement avec les accessoires recommandés pour le Nettoyeur à vapeur d'usage quotidien (modèle SF-210). L'utilisation d'autres types d'accessoires peut endommager l'appareil ou causer des blessures.
12. Si le Voyant de chauffage ne s'allume pas quand vous branchez l'appareil, cela signifie que l'appareil ne fonctionne pas normalement. Débranchez immédiatement le cordon de la source d'alimentation, puis consultez le guide de dépannage à la page 12 du présent mode d'emploi pour obtenir de l'aide.
13. N'essayez pas d'utiliser l'appareil sans avoir rempli adéquatement l'Évaporateur avec de l'eau.
14. Remplissez l'appareil uniquement avec de l'eau; tout autre agent nettoyant pourrait endommager l'appareil ou causer des blessures. Il est fortement recommandé d'utiliser de l'eau distillée ou déminéralisée afin de réduire au minimum l'accumulation potentielle de dépôts de minéraux.
15. Pour réduire tout risque de contact avec l'eau chaude que diffuse l'Injecteur à vapeur, vérifiez l'appareil avant chaque utilisation en l'éloignant de votre corps, puis en le mettant sous tension. Ne faites pas fonctionner l'appareil si l'Injecteur à vapeur est bloqué.
16. Le fait de toucher les pièces en plastique chaudes, l'eau chaude ou la vapeur peut causer des brûlures. Ne touchez pas l'Injecteur à vapeur et n'essayez pas de brancher un accessoire quand l'appareil fonctionne. Faites attention quand vous retournez l'appareil à l'envers, car il peut contenir de l'eau chaude.
17. Avant d'utiliser la vapeur sur une surface pour la première fois, il est recommandé de consulter les directives du fabricant pour le matériau sur lequel la vapeur sera diffusée. Effectuez un essai sur une zone peu visible de ce matériau avant de procéder.
18. Ne laissez pas le cordon d'alimentation toucher les surfaces chaudes pendant l'utilisation. Enroulez lâchement le cordon lors du rangement de l'appareil.
19. Laissez toujours refroidir le Nettoyeur à vapeur d'usage quotidien (au moins 30 minutes pour un refroidissement complet), puis videz l'Évaporateur avant le rangement.

---

## **CONSERVEZ CES INSTRUCTIONS! POUR USAGE DOMESTIQUE SEULEMENT**

---

### **Vous avez des questions ou des commentaires?**

- [www.steamfast.com](http://www.steamfast.com)
- [consumerservice@steamfast.com](mailto:consumerservice@steamfast.com)
- 1-800-711-6617

**Exprimez-vous! Nous vous invitons à évaluer ce produit en ligne:  
[www.steamfast.com/reviews](http://www.steamfast.com/reviews)**



steamfast

## Renseignements sur le produit

Votre Nettoyeur à vapeur d'usage quotidien est doté des caractéristiques et accessoires suivants. Vérifiez soigneusement l'emballage pour vous assurer d'avoir toutes les pièces énumérées ci-dessous. S'il manque des pièces, reportez-vous à la section **Soutien aux produits** à la page 14 du présent mode d'emploi pour connaître les coordonnées du service aux consommateurs.

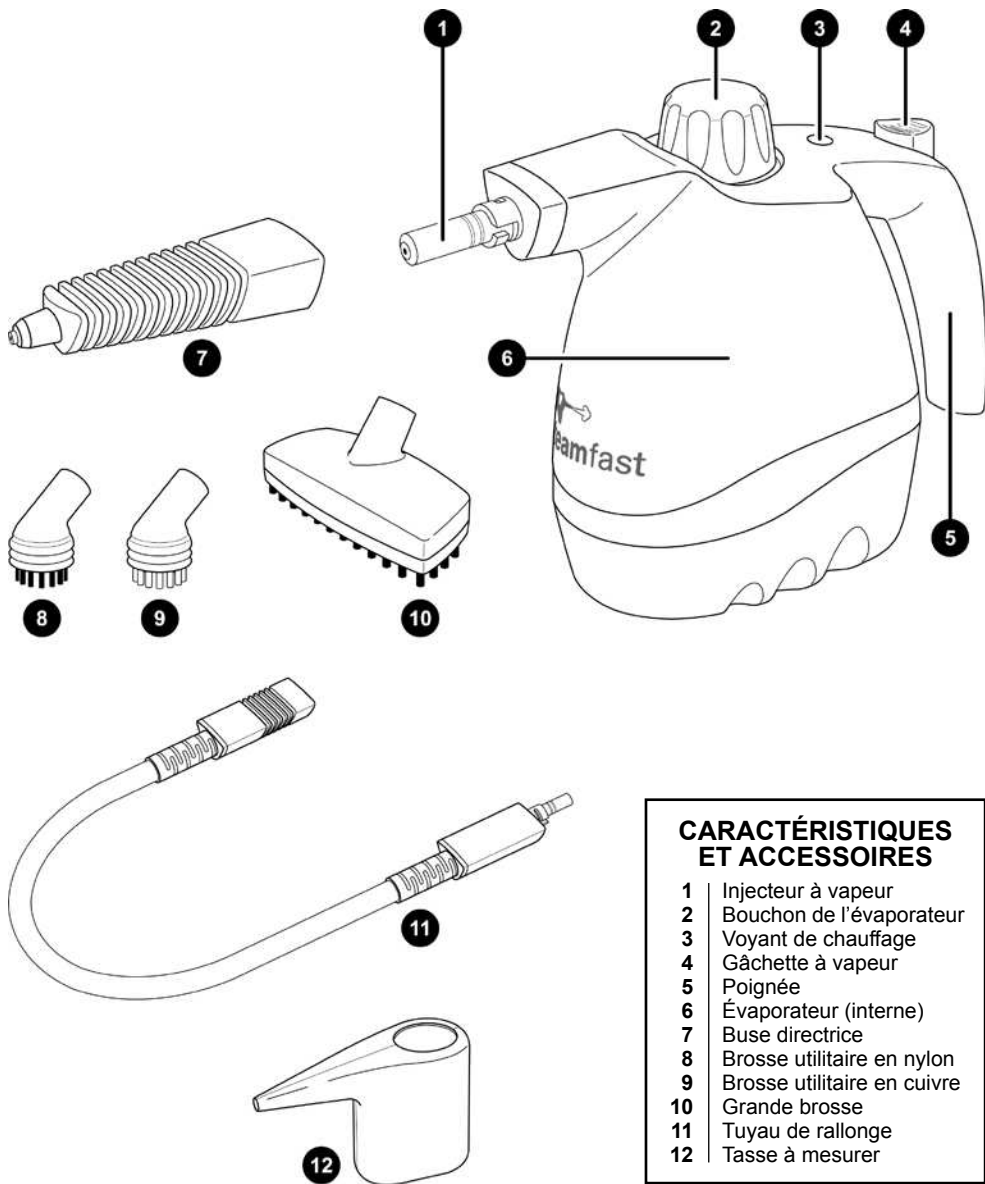

### CARACTÉRISTIQUES ET ACCESSOIRES

- 1 Injecteur à vapeur
- 2 Bouchon de l'évaporateur
- 3 Voyant de chauffage
- 4 Gâchette à vapeur
- 5 Poignée
- 6 Évaporateur (interne)
- 7 Buse directrice
- 8 Brosse utilitaire en nylon
- 9 Brosse utilitaire en cuivre
- 10 Grande brosse
- 11 Tuyau de rallonge
- 12 Tasse à mesurer



- L'*Injecteur à vapeur* (1) diffuse un jet de vapeur chaude et pénétrante chaque fois que vous maintenez enfoncée la *Gâchette à vapeur*. Il faut toujours raccorder la *Buse directrice* ou le *Tuyau de rallonge* à l'*Injecteur à vapeur* pendant le fonctionnement de l'appareil.
- Le *Bouchon de l'évaporateur* (2) permet de retenir la vapeur en toute sécurité dans l'*Évaporateur*. Il faut dévisser le *Bouchon de l'évaporateur* et le retirer pour remplir l'*Évaporateur* d'eau.
- Le *Voyant de chauffage* (3) s'allume quand le cordon d'alimentation est branché et que l'*Évaporateur* commence à chauffer. Le *Voyant de chauffage* s'éteint quand l'*Évaporateur* a fini de chauffer et que l'appareil est prêt à produire de la vapeur.
- Pour commencer à diffuser de la vapeur à partir de l'*Injecteur à vapeur*, maintenez la *Gâchette à vapeur* (4) enfoncée, puis relâchez-la pour arrêter.
- La *Poignée* (5) est conçue pour rester froide tout en offrant une prise et un confort optimaux.
- L'*Évaporateur* (6) est un réservoir interne. Il contient l'eau qui est chauffée pour se transformer en vapeur. Afin que la production de vapeur soit optimale, il faut remplir l'*Évaporateur* de 6 oz (180 ml) d'eau tout au plus.
- La *Buse directrice* (7), qui se fixe à l'*Injecteur à vapeur*, permet de concentrer le jet de vapeur pour un nettoyage intense. La *Brosse utilitaire en nylon*, la *Brosse utilitaire en cuivre* et la *Grande brosse* peuvent toutes être reliées à la *Buse directrice*. Quant à la *Buse directrice*, elle peut être reliée à l'extrémité du *Tuyau de rallonge*.
- La *Brosse utilitaire en nylon* (8) se fixe à la *Buse directrice* et permet de frotter les taches particulièrement tenaces. La *Brosse utilitaire en nylon* est idéale pour les diverses surfaces de la maison, y compris les tapis, les carreaux en céramique, le coulis et bien d'autres.
- La *Brosse utilitaire en cuivre* (9) se fixe à la *Buse directrice* et permet de frotter les taches particulièrement tenaces. La *Brosse utilitaire en cuivre* est parfaite pour les grilles de barbecue et de four, les moteurs d'automobile, les outils de l'atelier et toute autre surface métallique dure.
- La *Grande brosse* (10) se fixe à la *Buse directrice* et permet de frotter les taches particulièrement tenaces. La *Grande brosse* est similaire à la *Brosse utilitaire en nylon*, mais elle permet en plus de frotter efficacement de grandes surfaces.

**REMARQUE: Les poils des Brosses, en particulier ceux de la *Brosse utilitaire en cuivre*, pourraient égratigner ou endommager certaines surfaces délicates, comme le bois peint ou l'acier inoxydable. Faites preuve de prudence avant de nettoyer une surface au moyen d'une des Brosses. À moins d'avoir la certitude que la surface ne sera pas endommagée, il est recommandé de faire un essai sur une zone peu visible avant de procéder.**

- Le *Tuyau de rallonge* (11), qui se fixe à l'*Injecteur à vapeur*, permet d'accéder plus facilement à divers endroits. La *Buse directrice* doit être reliée à l'extrémité mâle du *Tuyau de rallonge* afin de concentrer le jet de vapeur en toute sécurité.
- La *Tasse à mesurer* (12) permet facilement et en toute commodité de remplir l'*Évaporateur* de la quantité d'eau optimale (6 oz / 180 ml) sans se tromper.

## RACCORDEMENT DE LA BUSE DIRECTRICE

**AVERTISSEMENT : N'essayez PAS de raccorder un accessoire quand l'appareil diffuse de la vapeur. Le non-respect de cette précaution peut entraîner des brûlures ou d'autres blessures.**

1. Alignez la Buse directrice et l'Injecteur à vapeur, comme illustré (FIGURE 1-A). La Buse directrice doit être inclinée à 90° sur le côté dans le sens antihoraire par rapport à sa position finale. Les repères-guides de la Buse directrice et les fentes-guides à la base de l'Injecteur à vapeur doivent être alignés (FIGURE 1-B).

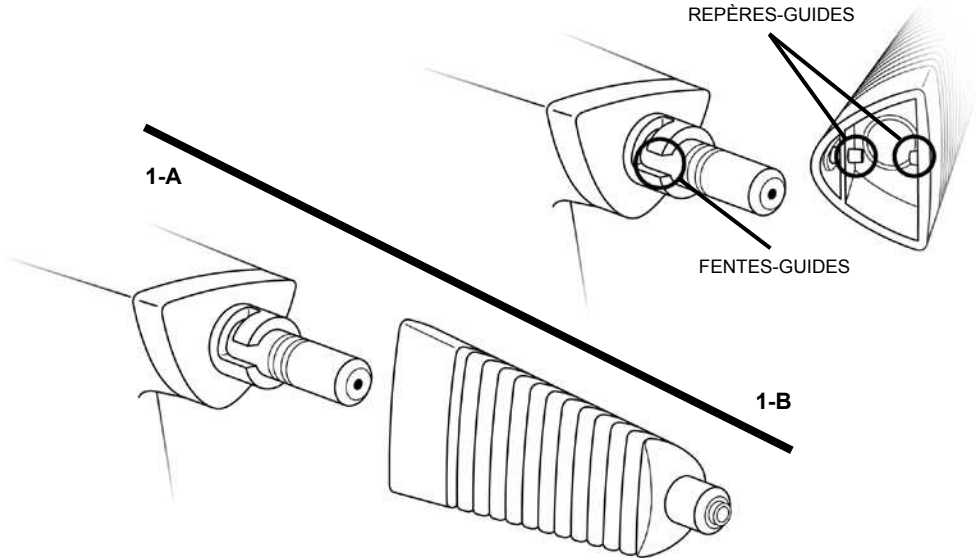

FIGURE 1

2. Faites glisser la Buse directrice sur l'Injecteur à vapeur; les repères-guides doivent s'insérer dans les fentes-guides. Poussez sur la Buse directrice pour la faire glisser le plus loin possible (FIGURE 2-A). Faites tourner la Buse directrice de 90° dans le sens horaire jusqu'à ce qu'il soit impossible de la tourner davantage (FIGURE 2-B).

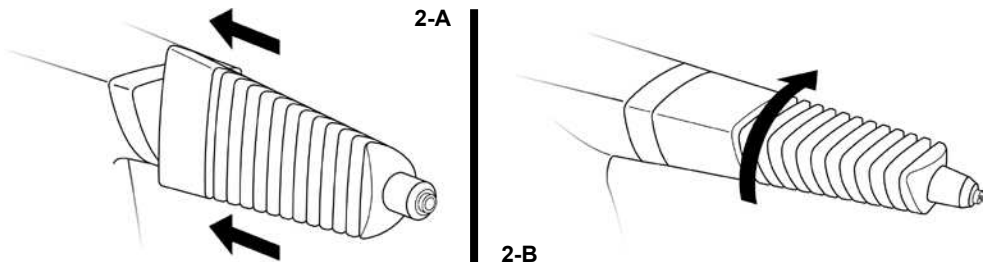

FIGURE 2

## RACCORDEMENT DES BROSSES

**REMARQUE:** La Brosse utilitaire en nylon, la Brosse utilitaire en cuivre et la Grande brosse se raccordent toutes de la même façon. La Brosse utilitaire en nylon apparaît à la FIGURE 3 à titre d'exemple.

1. Alignez la Brosse et la Buse directrice, comme illustré. Le repère-guide à l'arrière de la Brosse et la fente-guide sur le côté de l'extrémité de la Buse directrice doivent être alignés (FIGURE 3-A).
2. Poussez fermement sur la Brosse pour y insérer la Buse directrice (FIGURE 3-B).

**MISE EN GARDE:** Assurez-vous de pousser la Brosse aussi loin que possible sur l'extrémité afin de la fixer en toute sécurité. Cette mesure préviendra les fuites de vapeur et garantira que la Brosse n'est pas éjectée de la Buse directrice par la pression de vapeur.

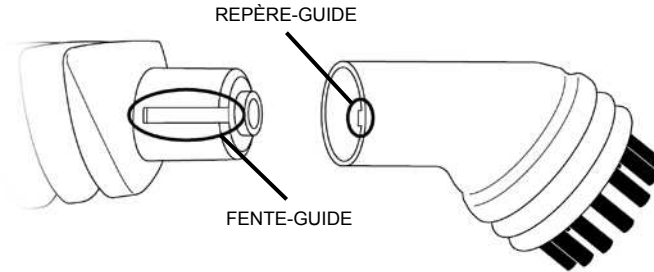

3-A

3-B

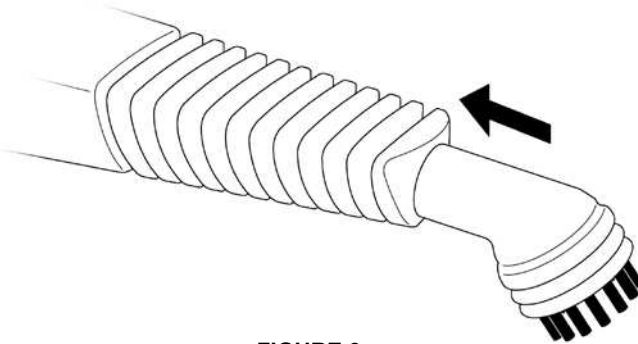
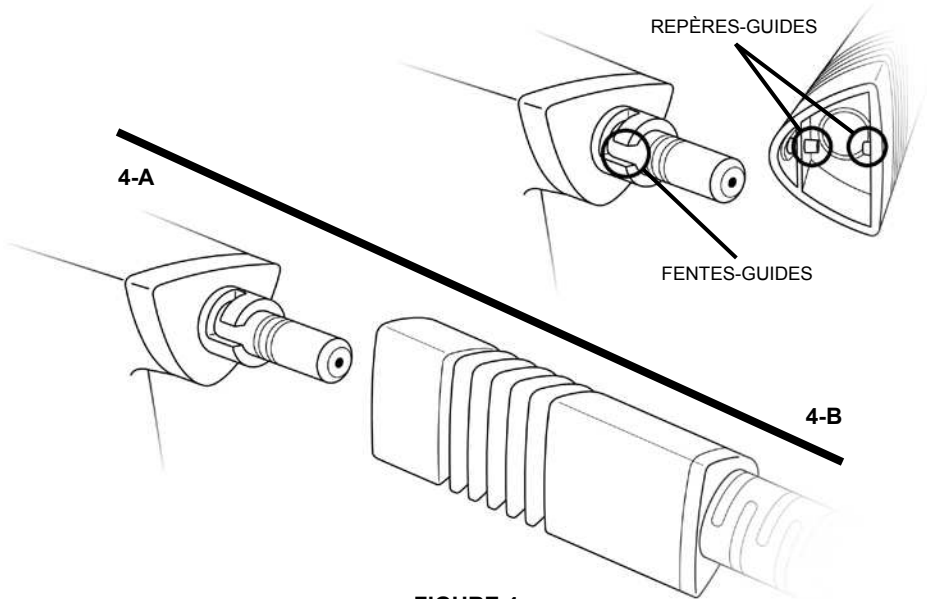

FIGURE 3

## RACCORDEMENT DU TUYAU DE RALLONGE

1. Alignez l'extrémité femelle du Tuyau de rallonge et l'Injecteur à vapeur (FIGURE 4-A). Le repère-guide du Tuyau de rallonge et la fente-guide à la base de l'Injecteur à vapeur doivent être alignés (FIGURE 4-B).
2. Faites glisser le Tuyau de rallonge sur l'Injecteur à vapeur, en vous assurant de le pousser aussi loin que possible. Faites tourner le Tuyau de rallonge dans le sens horaire jusqu'à ce qu'il se fixe en place et qu'il soit impossible de le tourner davantage.



**FIGURE 4**

3. Alignez la Buse directrice et l'extrémité mâle du Tuyau de rallonge. Le repère-guide de la Buse directrice et la fente-guide à la base du bec du Tuyau de rallonge doivent être alignés.
4. Faites glisser la Buse directrice sur le Tuyau de rallonge, en vous assurant de la pousser aussi loin que possible (FIGURE 5-A). Faites tourner la Buse directrice dans le sens horaire jusqu'à ce qu'elle se fixe en place et qu'il soit impossible de la tourner davantage (FIGURE 5-B).

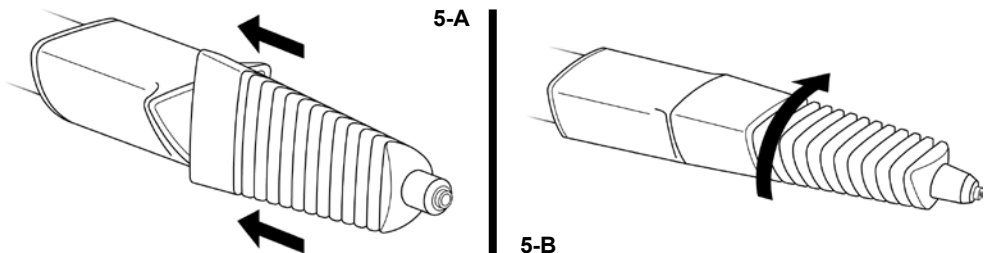

**FIGURE 5**

## REPLISSAGE DE L'ÉVAPORATEUR

1. Posez le Nettoyeur à vapeur d'usage quotidien sur une surface plane et horizontale.
2. Assurez-vous que le cordon d'alimentation est débranché de la prise électrique.
3. Retirez avec précaution le Bouchon de l'évaporateur en le dévissant dans le sens antihoraire, puis ôtez-le.

**MISE EN GARDE: Consultez la procédure de remplissage subséquent ci-dessous pour connaître les mesures de précaution additionnelles à suivre quand vous remplissez l'appareil après vous en être servi.**

4. L'Évaporateur doit toujours être vidé après chaque utilisation. S'il n'a pas été vidé après l'utilisation précédente, videz-le maintenant. Il sera ainsi plus facile de le remplir avec la bonne quantité d'eau.
5. Versez 6 oz (180 ml) d'eau dans la Tasse à mesurer incluse.

**REMARQUE: Afin de prolonger la durée de vie de votre Nettoyeur à vapeur d'usage quotidien et de lui permettre de fonctionner de façon optimale, il est fortement recommandé d'utiliser de l'eau distillée ou déminéralisée dans l'Évaporateur.**

6. Versez l'eau de la tasse à mesurer avec précaution dans l'évaporateur par l'orifice de remplissage.

**REMARQUE: Ne dépassez pas la capacité maximale de l'évaporateur, qui est de 6 oz (180 ml). Vous obtiendrez ainsi un meilleur jet de vapeur et réduirez la quantité d'eau qui peut dégoutter.**

7. Remettez le Bouchon de l'évaporateur en le vissant dans le sens horaire pour le serrer. Assurez-vous qu'il est vissé fermement afin d'empêcher que l'eau chaude ou la vapeur s'en échappe.

## REPLISSAGE SUBSÉQUENT DE L'ÉVAPORATEUR



Si l'appareil a été utilisé, respectez toujours les mesures de sécurité suivantes avant d'ôter le Bouchon de l'évaporateur pour y ajouter de l'eau:

- Laissez l'appareil refroidir 5 à 10 minutes.
- Maintenez la Gâchette à vapeur enfoncée pour relâcher toute la vapeur restante. **L'Évaporateur peut encore contenir de la vapeur sous pression jusqu'à une heure après l'arrêt de son utilisation.**

**AVERTISSEMENT: Le non-respect de ces mesures de sécurité peut entraîner des brûlures en raison de la vapeur qui s'échapperait lors du retrait du Bouchon de l'évaporateur.**

## NETTOYAGE À LA VAPEUR

**REMARQUE:** Avant de faire fonctionner l'appareil, assurez-vous que tous les accessoires désirés sont raccordés à l'appareil et que l'évaporateur contient la bonne quantité d'eau (voir les pages 6 à 9 pour plus de détails).

1. Avant la première utilisation, enlevez la pellicule en plastique protectrice qui recouvre la fiche électrique. Branchez le cordon d'alimentation dans une prise électrique à trois alvéoles commodément située. Le Voyant de chauffage s'allumera pour indiquer que l'appareil est sous tension et que l'Évaporateur commence à chauffer.

**MISE EN GARDE:** Cet appareil est doté d'une fiche électrique à trois broches pour mise à la terre. Celle-ci doit être branchée uniquement dans une prise électrique à trois alvéoles correctement mise à la terre. N'essayez pas de modifier la fiche ou de passer outre à cette caractéristique de sécurité de quelque façon que ce soit.

2. Après environ 3 minutes, le Voyant de chauffage s'éteindra. Cela signifie que l'Évaporateur a fini de chauffer et que l'appareil est prêt à produire de la vapeur.

**REMARQUE:** Il est normal que le Voyant de chauffage s'allume et s'éteigne en alternance pendant le fonctionnement, et qu'en même temps la pression de vapeur diminue légèrement, car l'Évaporateur essaie de maintenir une température stable optimale.

3. Dirigez la Buse directrice (et tout accessoire relié) vers la surface que vous désirez nettoyer à la vapeur, puis appuyez sur la Gâchette à vapeur. Maintenez la Gâchette enfoncée pour produire un jet de vapeur continu.

**MISE EN GARDE:** Avant d'appuyer sur la Gâchette à vapeur, assurez-vous toujours que la Buse directrice et les autres accessoires sont dirigés de façon sécuritaire (en l'éloignant de vous, des autres personnes, des animaux domestiques et des plantes).

**REMARQUE:** Avant d'utiliser la vapeur sur une surface pour la première fois, il est recommandé de consulter les directives du fabricant pour le matériau sur lequel la vapeur sera diffusée. Effectuez un essai de vapeur sur une zone peu visible de ce matériau avant de procéder.

4. Pour optimiser le nettoyage, faites un mouvement de va-et-vient pour nettoyer la surface à la vapeur; vous pouvez également frotter la surface (si une Brosse est raccordée). Essayez les surfaces nettoyées à la vapeur au moyen d'un chiffon propre afin d'enlever la saleté et les souillures qui ont été délogées.

**MISE EN GARDE:** Il est recommandé d'essuyer la surface quand elle est encore humide, mais faites preuve de prudence si la surface peut être chaude, comme une surface métallique.

5. Pour éliminer efficacement les bactéries et les autres microorganismes, tenez la Buse directrice (et tout accessoire relié) à environ 0,5 po (1,25 cm) de la surface, puis appuyez sur la gâchette à vapeur. Maintenez la gâchette enfoncée et concentrez la vapeur au même endroit pendant au moins 5 secondes.
6. À capacité maximale (6 oz / 180 ml), l'Évaporateur fournira environ 8 minutes de vapeur continue. Si vous désirez continuer à utiliser la vapeur par la suite, consultez la procédure **Remplissage de l'Évaporateur** à la page 9, en prêtant particulièrement attention à la section **Remplissage subséquent de l'Évaporateur** au bas de la page.
7. Quand vous avez fini d'utiliser votre Nettoyeur à vapeur d'usage quotidien, débranchez immédiatement le cordon d'alimentation de la prise électrique. Consultez les directives de **Rangement et entretien** à la page 11 pour connaître les procédures adéquates de nettoyage et de rangement.



## RANGEMENT ADÉQUAT

Il est facile et simple de préparer votre Nettoyeur à vapeur d'usage quotidien pour le rangement. Quand vous avez fini d'utiliser le nettoyeur à vapeur, suivez les étapes ci-dessous.

1. Débranchez le cordon d'alimentation de la prise électrique.
2. Laissez l'appareil refroidir (30 minutes pour un refroidissement complet).
3. Maintenez la Gâchette à vapeur enfoncée pour relâcher toute la pression de vapeur restante.
4. Dévissez le Bouchon de l'évaporateur et ôtez-le. Dans un évier, un lavabo ou un bain, videz toute l'eau qui reste dans l'Évaporateur, puis vissez le Bouchon de l'évaporateur sans le serrer.

**REMARQUE: Ne serrez pas trop le Bouchon de l'évaporateur quand vous rangez l'appareil, sinon il pourrait être difficile à enlever lors de la prochaine utilisation.**

5. Enroulez lâchement le cordon d'alimentation, puis rangez le Nettoyeur à vapeur d'usage quotidien dans un endroit frais et sec.

## NETTOYAGE ET ENTRETIEN

Une mesure d'entretien fréquente pour les appareils à vapeur est l'élimination des accumulations que cause la teneur élevée en minéraux de l'eau fournie par bon nombre de municipalités. Cette accumulation de minéraux peut nuire à l'efficacité de votre Nettoyeur à vapeur d'usage quotidien et abrégé sa durée de vie.

**La meilleure façon de réduire au minimum l'accumulation de minéraux est d'utiliser de l'eau distillée ou déminéralisée dans votre Nettoyeur à vapeur d'usage quotidien.** Si vous ne pouvez pas utiliser d'eau distillée, il est recommandé de suivre mensuellement la procédure ci-dessous afin d'éliminer toute accumulation de minéraux:

### Pour éliminer l'accumulation de minéraux:

1. Débranchez le cordon d'alimentation de la prise électrique.
2. Laissez l'appareil refroidir (30 minutes pour un refroidissement complet).
3. Maintenez la Gâchette à vapeur enfoncée pour relâcher toute la pression de vapeur restante.
4. Dévissez et enlevez le Bouchon de l'évaporateur. Dans un évier, un lavabo ou un bain, videz toute l'eau qui reste dans l'Évaporateur.
5. Remplissez la Tasse à mesurer de 6 oz (180 ml) de vinaigre distillé. Versez le vinaigre avec précaution dans l'Évaporateur.
6. Mélangez doucement ou faites bouger l'appareil pour agiter le vinaigre.
7. Laissez reposer au moins 40 minutes, ou plus longtemps si possible.
8. Videz le vinaigre de l'Évaporateur.
9. Rincez l'Évaporateur à l'eau fraîche, puis videz-le. Répétez cette étape jusqu'à ce que l'odeur de vinaigre se dissipe.
10. Remettez le Bouchon de l'évaporateur sans le serrer, puis suivez la procédure de rangement normale décrite à la section **Rangement adéquat** ci-dessus.



PROBLÈME	CAUSE POSSIBLE	SOLUTION
L'appareil ne chauffe pas. Le Voyant de chauffage <b>NE</b> s'allume <b>PAS</b> .	L'appareil n'est pas branché.	Branchez le cordon d'alimentation dans une prise électrique.
	Le disjoncteur de circuit/de fuite à la terre de la résidence a été déclenché ou a fait sauter un fusible.	Réenclenchez le disjoncteur de circuit/de fuite à la terre, ou remplacez le fusible. Si vous avez besoin d'aide, contactez un électricien compétent.
	L'appareil est endommagé ou il doit être réparé.	Cessez immédiatement d'utiliser l'appareil et débranchez-le. Contactez le service aux consommateurs pour obtenir de l'aide (consultez la page 13 pour de plus amples renseignements).
L'appareil ne chauffe pas. Le Voyant de chauffage <b>S'ALLUME</b> . <b>REMARQUE: Patientez toujours suffisamment longtemps pour que l'appareil chauffe avant d'appuyer sur la Gâchette à vapeur.</b>	L'Évaporateur ne contient pas d'eau.	Consultez la section <b>Remplissage de l'Évaporateur</b> à la page 9 pour savoir comment remplir l'appareil d'eau.
	Il y a une accumulation de minéraux dans l'appareil.	Consultez la section <b>Nettoyage et entretien</b> à la page 11 pour de plus amples renseignements.
	L'appareil est endommagé ou il doit être réparé.	Cessez immédiatement d'utiliser l'appareil et débranchez-le. Contactez le service aux consommateurs pour obtenir de l'aide (consultez la page 13 pour de plus amples renseignements).
Steam output is weak or intermittent.	Le niveau d'eau de l'Évaporateur est bas.	Consultez la section <b>Remplissage subséquent de l'Évaporateur</b> à la page 9 pour savoir comment remplir l'appareil d'eau.
	Il y a une accumulation de minéraux dans l'appareil.	Consultez la section <b>Nettoyage et entretien</b> à la page 11 pour de plus amples renseignements.
Il est impossible de dévisser le Bouchon de l'évaporateur.	Le Bouchon de l'évaporateur a été trop serré après la dernière utilisation.	Le Bouchon de l'évaporateur doit toujours être vissé sans serrer avant de ranger l'appareil. Pour obtenir de l'aide si le Bouchon est coincé, contactez le service aux consommateurs (consultez la page 13 pour de plus amples renseignements).



**SERVICE AUX CONSOMMATEURS**

En cas de problème avec votre Nettoyeur à vapeur d'usage quotidien, veuillez consulter le guide de dépannage à la page 12. Toute autre demande de renseignements doit être adressée à nos services de soutien aux consommateurs par l'intermédiaire de notre site Web, [www.steamfast.com](http://www.steamfast.com).

Si vous n'avez pas accès à Internet, vous pouvez aussi contacter notre service aux consommateurs par téléphone, au **1-800-711-6617**.

**REMARQUE:** Afin que nos représentants du service aux consommateurs puissent vous aider aussi rapidement et efficacement que possible, veuillez avoir les renseignements suivants sous la main avant d'appeler:

- Les informations sur l'achat (l'endroit et la date d'achat de ce produit)
- La copie du reçu d'achat ou de la preuve d'achat
- Le numéro de série du produit (vous le trouverez près de l'étiquette des caractéristiques électriques, au bas de l'appareil)
- le code de date (numéro à 4 chiffres figurant sur l'étiquette des caractéristiques électriques, au bas de l'appareil)

Pour tout renseignement à propos de votre garantie limitée de 1 an, reportez-vous à la page 15 du présent mode d'emploi.

**CARACTÉRISTIQUES TECHNIQUES DU PRODUIT**

<b>MODÈLE</b>	SF-210
<b>TENSION</b>	120VAC 60Hz
<b>PUISSANCE</b>	900W
<b>INTENSITÉ DE COURANT</b>	7,5A
<b>CONTENANCE EN EAU</b>	6 OZ (180 ML)
<b>TEMPS DE CHAUFFAGE</b>	3 MIN (ENVIRON)
<b>DURÉE DE VAPEUR CONTINUE</b>	8 MIN (ENVIRON)
<b>POIDS DE L'APPAREIL</b>	2,6 LBS (1,2 KG)
<b>DIMENSIONS DE L'APPAREIL</b>	13,3" (33,8 CM) x 5,7" (14,4 CM) x 8,3" (21,1 CM)
<b>LONGUEUR DU CORDON</b>	12,5' (380,0 CM)



## ACCESSOIRES ET PIÈCES

Lors de la commande d'accessoires et de pièces pour votre Nettoyeur à vapeur d'usage quotidien, vous pouvez faire référence aux numéros de pièce ci-dessous. Vous pouvez commander les accessoires et les pièces sur notre site Web:

[www.steamfast.com](http://www.steamfast.com)

Vous pouvez aussi contacter directement le service aux consommateurs:

[consumerservice@steamfast.com](mailto:consumerservice@steamfast.com) ou **1-800-711-6617**

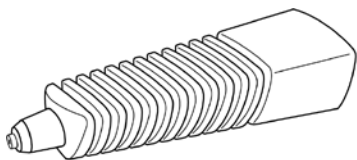

**BUSE DIRECTRICE**  
A210-100R-

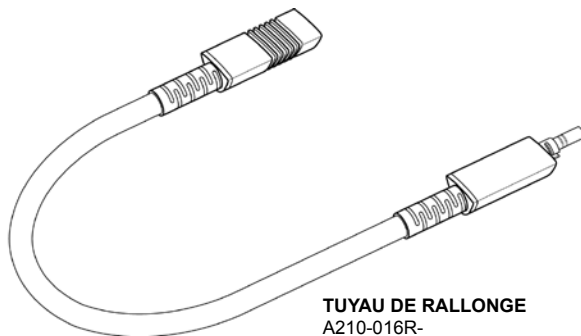

**TUYAU DE RALLONGE**  
A210-016R-

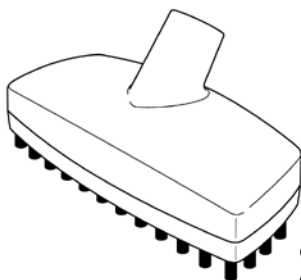

**GRANDE BROSSSE**  
A210-001R-

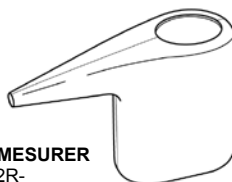

**TASSE À MESURER**  
A142-P002R-

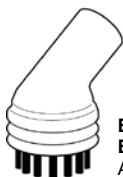

**BROSSE UTILITAIRE  
EN NYLON**  
A210-003R-



**BROSSE UTILITAIRE  
EN CUIVRE**  
A210-004R-

**REMARQUE:** En raison d'améliorations continues, les numéros de pièce indiqués ci-dessus peuvent changer. Pour obtenir de l'aide lors de la commande de pièces, veuillez contacter directement le service aux consommateurs.



**steamfast**

## Renseignements sur la garantie

### GARANTIE LIMITÉE D'UN AN

Steamfast, une division de Vornado Air LLC, ("Steamfast") se porte garante envers l'acheteur ou le client initial de cette Nettoyeur à vapeur d'usage quotidien Steamfast SF-210 (le "Produit") qu'elle soit exempte de tout défaut, matériel et main d'œuvre, pour une période d'un (1) an à compter de la date d'achat. Si un tel défaut est découvert durant la période de garantie, Vornado, à sa discrétion, réparera ou remplacera le Produit sans frais si ce Produit est retourné à Steamfast en port payé. Dans le cas de réparations non couvertes par la présente garantie ou qui ont lieu en dehors de la période de garantie, une redevance couvrant les coûts des matériaux, de manutention et d'expédition sera requise.

Cette garantie ne s'applique pas aux défauts résultant d'un abus du produit, de la modification, de l'altération, de la réparation ou de l'entretien du Produit par une personne autre que Steamfast, d'une mauvaise manipulation, d'un entretien inadéquat, d'une utilisation commerciale du produit, de dommages qui se sont produit lors de l'expédition ou sont attribués à une force majeure.

LA RÉPARATION OU LE REMPLACEMENT TELS QUE PROPOSÉS EN VERTU DE CETTE GARANTIE SONT LE SEUL RECOURS DU CLIENT. STEAMFAST NE POURRA ÊTRE TENUE RESPONSABLE DE TOUS DOMMAGES DIRECTS OU INDIRECTS RÉSULTANT DE LA RUPTURE DE TOUTE GARANTIE, EXPLICITE OU IMPLICITE DE CE PRODUIT. À L'EXCEPTION DE TOUTES LIMITES DE LA LOI APPLICABLE, TOUTE GARANTIE IMPLICITE DE QUALITÉ MARCHANDE OU D'ADAPTATION À UN USAGE PARTICULIER SUR CE PRODUIT EST LIMITÉE À LA DURÉE DE CETTE GARANTIE.

Certains états/provinces interdisent l'exclusion ou la limitation des dommages accessoires ou indirects, ou autorisent les limitations sur la durée d'une garantie implicite, de sorte que les limitations ou exclusions susmentionnées peuvent ne pas s'appliquer à vous. Cette garantie vous donne des droits légaux spécifiques en plus des autres droits que vous pouvez avoir et qui varient d'un état/province à un autre.

Pour toutes questions relatives à la garantie ou au service de réparation, composez le 1-800-711-6617 ou écrivez un courriel à [consumerservice@steamfast.com](mailto:consumerservice@steamfast.com) pour recevoir le formulaire d'Autorisation de retour ("AR"). Nous vous prions d'apprêter ou d'inclure le numéro de modèle, le code de date et le numéro de série de votre Produit, ainsi que votre nom, adresse, ville, état/province, code postal et numéro de téléphone lorsque vous communiquez avec Steamfast pour un entretien sous garantie. Vous aurez besoin de fournir votre reçu de vente original. Pour vos dossiers: agrafez ou joignez votre reçu de vente original à ce Guide du propriétaire. Veuillez, également, noter le numéro de série de votre produit ci-dessous (indiqué sur l'autocollant des spécifications du produit).

No de série: \_\_\_\_\_

Après réception du formulaire AR, expédiez votre Produit à:

Steamfast  
Attn: Warranty & Repair  
415 East 13th  
Andover, KS 67002

Pour garantir un traitement adéquat, les emballages doivent être clairement marqués du numéro AR. Les emballages qui ne sont pas clairement marqués du numéro AR risquent d'être refusés à l'aire de réception.

Nous vous prions de prévoir 1-2 semaines pour la réparation et le retour de votre Produit après la réception de celui-ci.

L'enregistrement du produit est disponible en ligne à [www.steamfast.com](http://www.steamfast.com)

© 2011 Vornado Air LLC • Andover, KS 67002  
Spécifications sujettes à changement sans préavis.  
Steamfast® est une marque de Vornado Air LLC.  
Fabriqué en Chine.

Service à la Clientèle Steamfast

W: [www.steamfast.com](http://www.steamfast.com) | T: 1-800-711-6617 | C: [consumerservice@steamfast.com](mailto:consumerservice@steamfast.com)

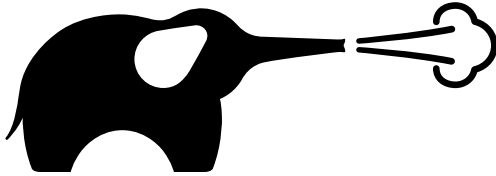

# steamfast

powerful. natural. intelligent.®

---

évaluer ce produit en ligne  
[www.steamfast.com/reviews](http://www.steamfast.com/reviews)

Steamfast

415 East 13th, Andover, KS 67002

1-800-711-6617 | [www.steamfast.com](http://www.steamfast.com) | [consumerservice@steamfast.com](mailto:consumerservice@steamfast.com)

Patent D623,363  
V110216